

Lezione

# GLOSSARIO

A B C D E F G H I K L M N O P Q R S T U V X Z

A

# Abside

- Conclusione della navata principale nelle basiliche romane e cristiane
- Di forma semicircolare o poligonale



# Acanto

- Pianta con grandi foglie diffusa nell'area mediterranea
- Ha ispirato il motivo decorativo del capitello corinzio

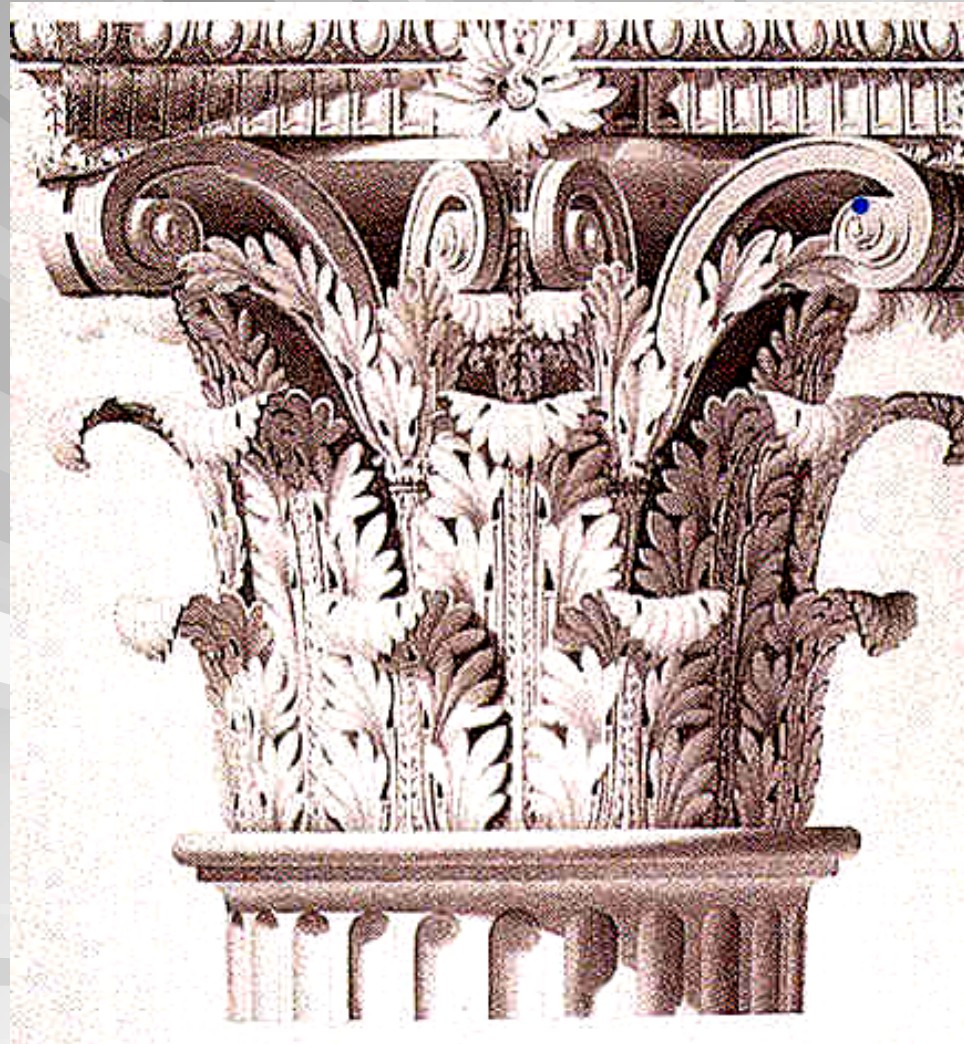

# Acropoli

- Parte alta della città nel mondo antico (soprattutto Antica Grecia)
- Destinata agli edifici più importanti (in genere sacri)
- È spesso circondata da mura

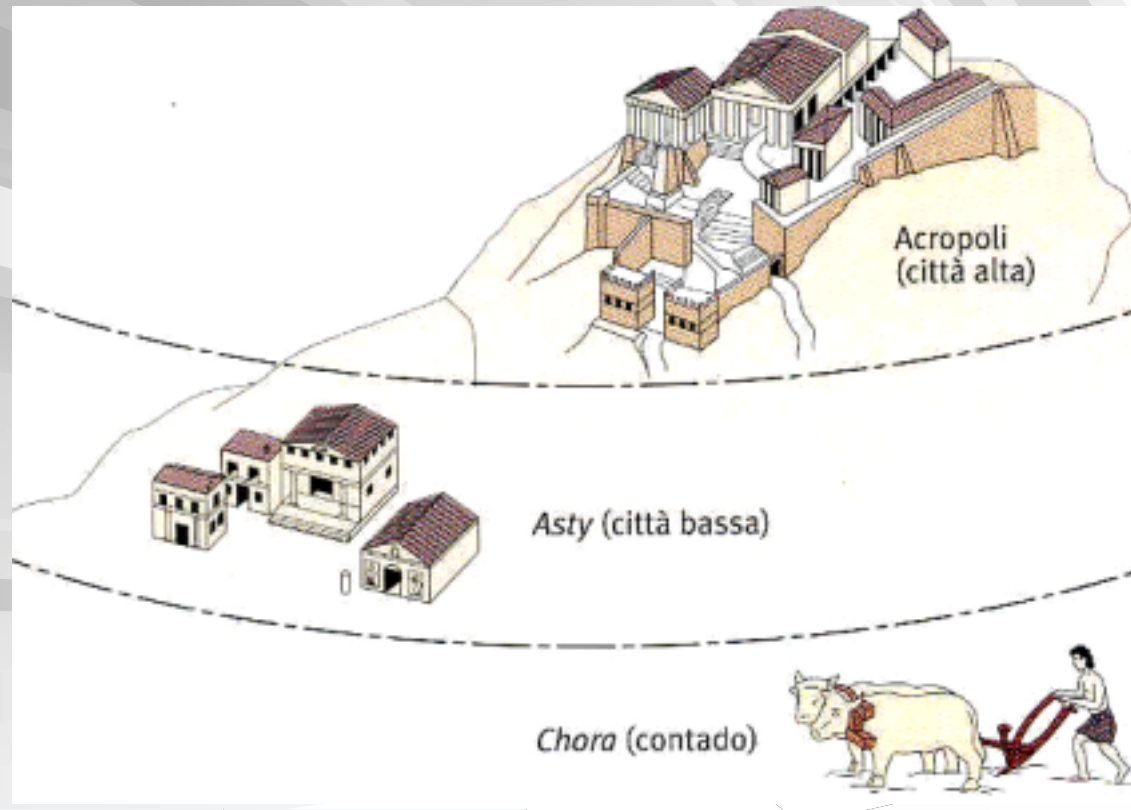

# Acroterio

- Ornamento architettonico al vertice di un frontone o facciata
- Usato in origine per i templi poi anche per palazzi e ville
- In marmo o terracotta

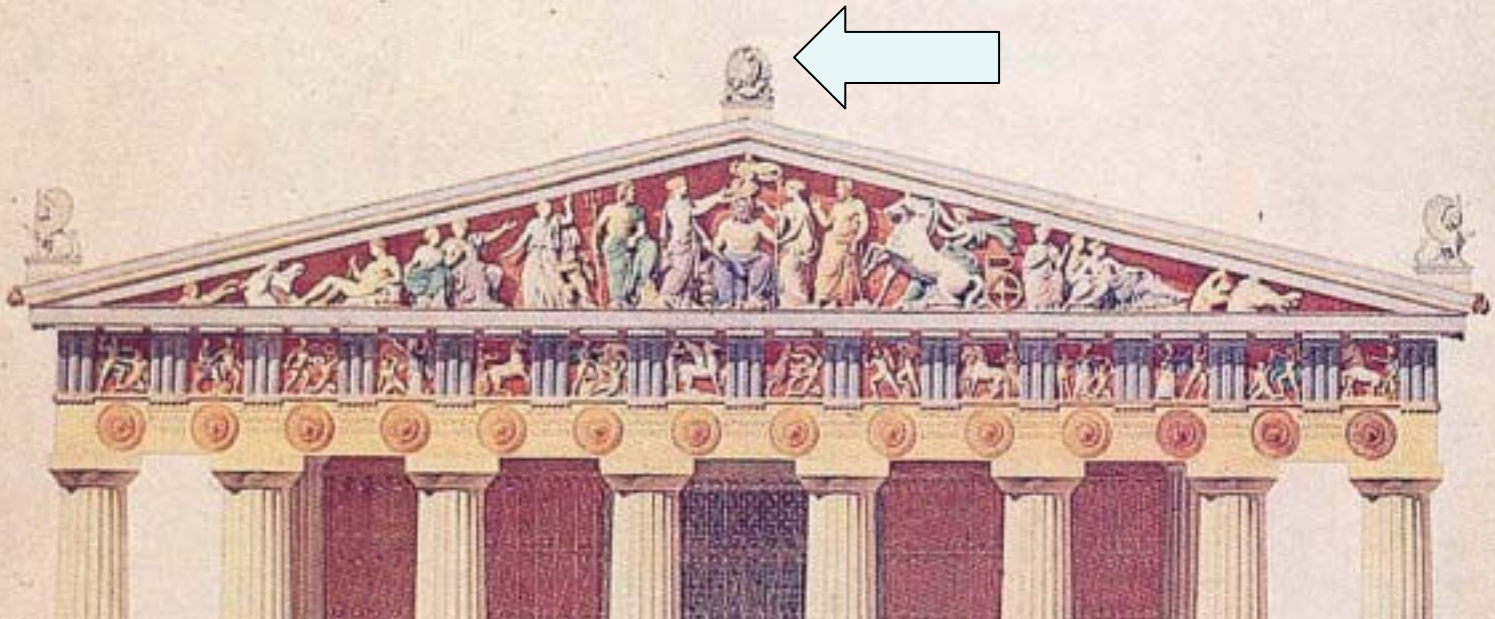

# Affresco

- Pittura murale realizzata sull'intonaco "fresco", ovvero ancora umido
- Prevede il processo della carbonatazione, una reazione chimica tra il carbonato di calcio contenuto nell'intonaco e i colori (in genere terre naturali sciolte in acqua di calce)
- È un tipo di pittura particolarmente durevole



# Altorilievo

- Immagine scolpita su una superficie quasi a tutto tondo rimanendo attaccata solo in alcuni punti
- Su legno, pietra, marmo o metalli
- Differisce dal bassorilievo per la maggiore sporgenza e distacco dalla superficie





# Ambulacro

- Spazio percorribile dietro all'altare di chiese e cattedrali
- Utilizzato dai pellegrini durante i pellegrinaggi per sostare in preghiera di fronte alle cappelle radiali dell'abside
- Tipico delle cattedrali gotiche

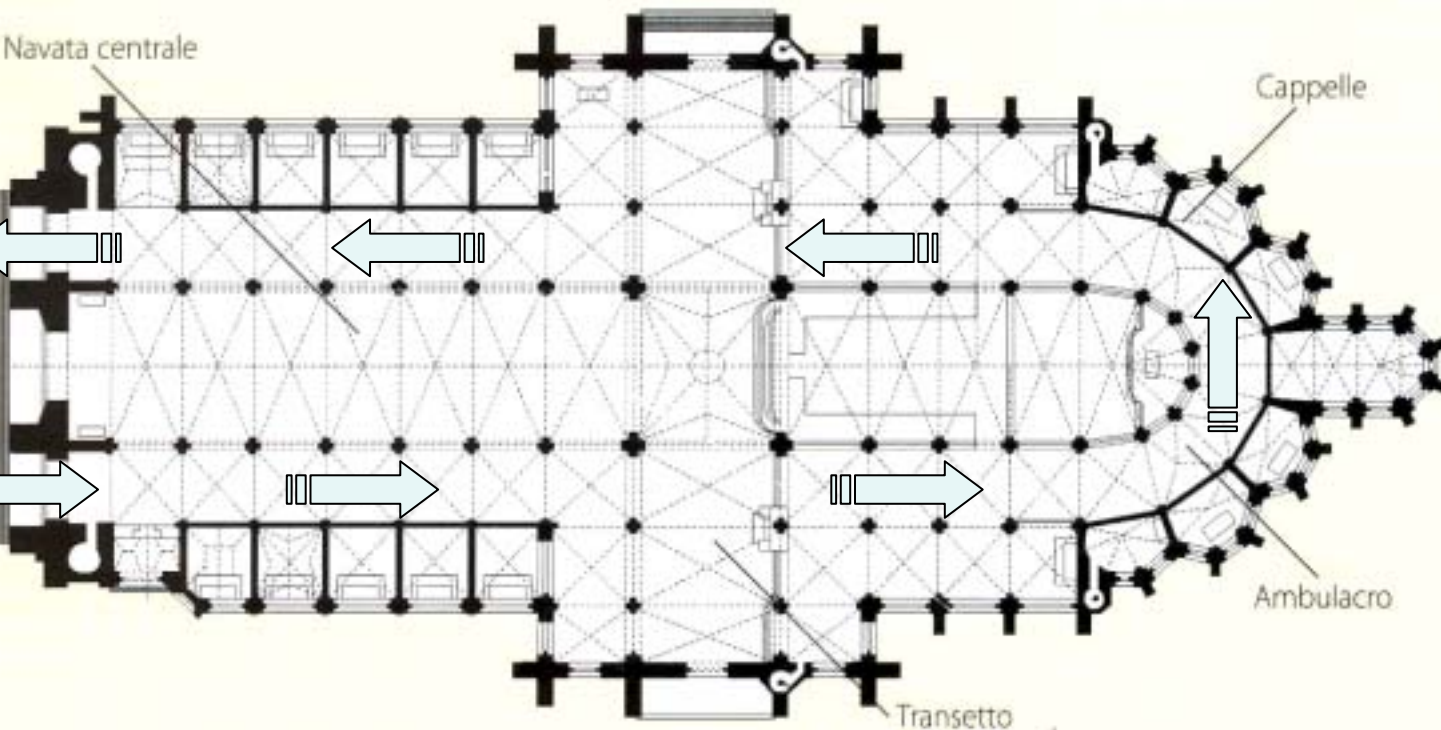

2. Pianta della cattedrale di Amiens. È a croce latina con grande sviluppo dell'ambulacro (o corridoio) intorno all'altare maggiore.

# Anfiteatro

- Edificio teatrale scoperto con un'area centrale circondata da gradonate
- Di forma circolare o ellittica
- Usato per giochi, combattimenti tra gladiatori e naumachie (battaglie navali)



# Anfora

Vaso utilizzato nel mondo classico per conservazione e trasporto di olio, vino e acqua

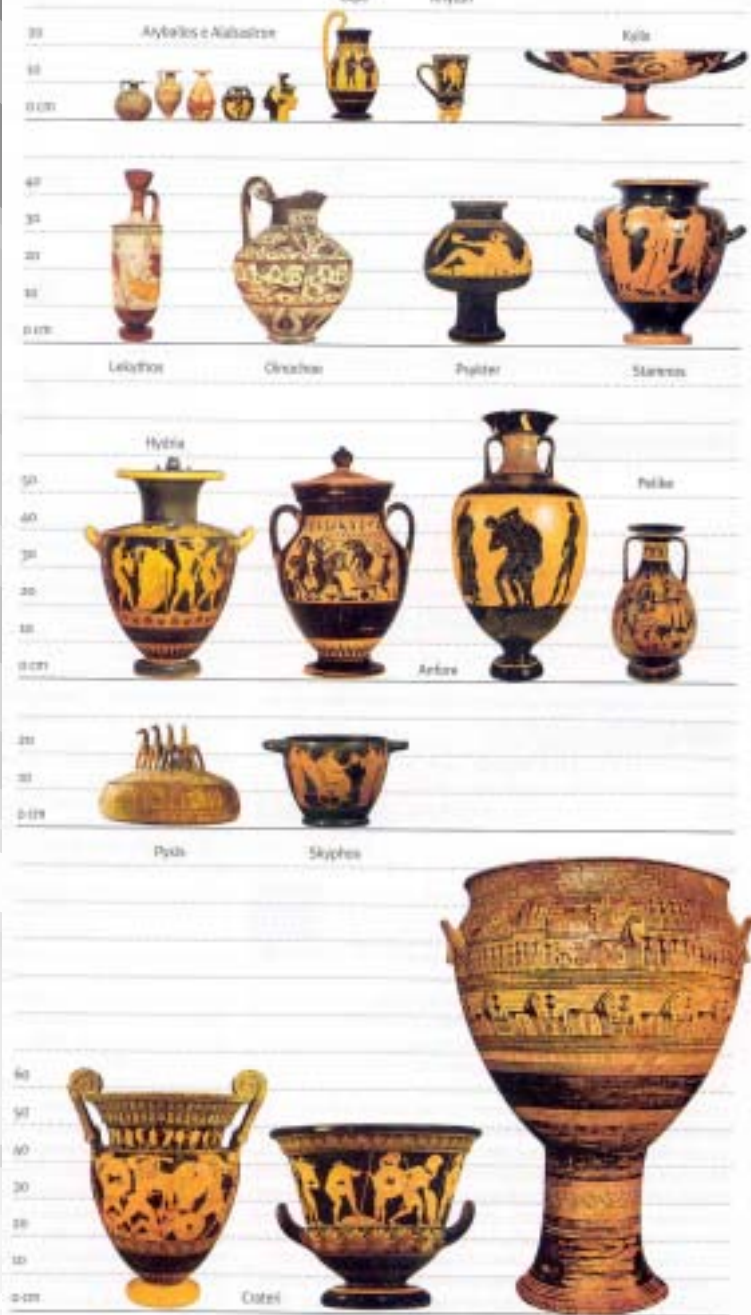

# Antropomorfo (ornamento)

- Decorazione con sembianze umane



# Ara

- Altare utilizzato per offrire doni o sacrifici agli dei
- In pietra, marmo o metallo
- Presso Greci e Romani assume spesso forme monumentali

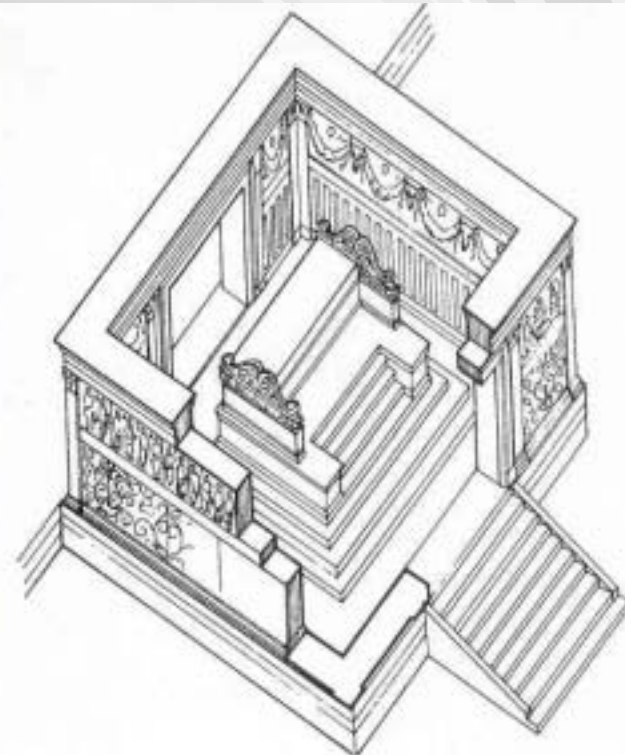

# Arazzo

- Tessuto con figure o motivi ornamentali anche complessi
- Usato come elemento d'arredo appeso alle pareti
- Il nome deriva dalla città francese di Arras sede di famose manifatture



# Archetti pensili

- Piccoli archi sospesi su mensole
- Molto usati nell'architettura romanica e islamica



# Architrave

- Elemento architettonico portante a sviluppo orizzontale
- Poggia su pilastri o colonne

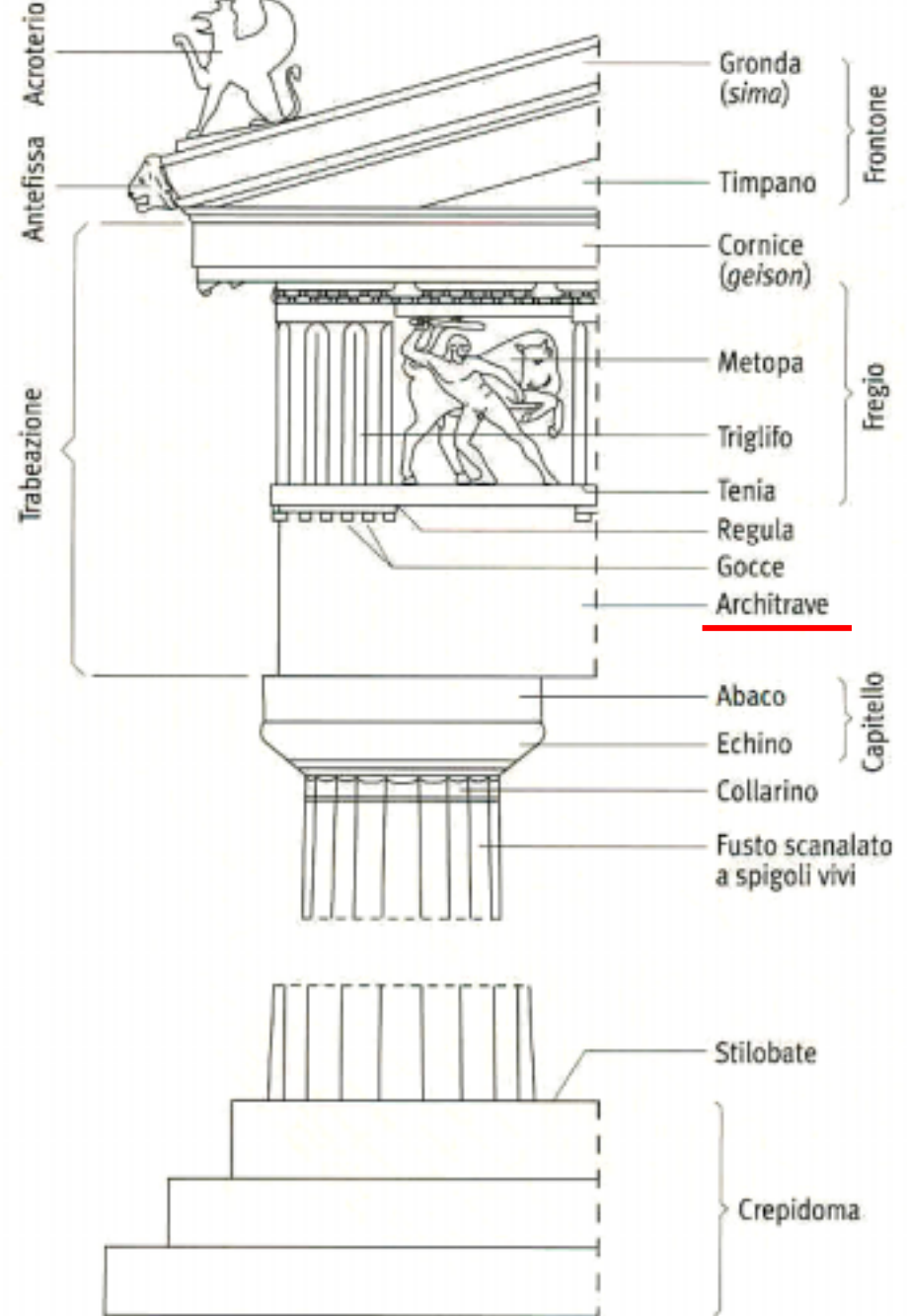
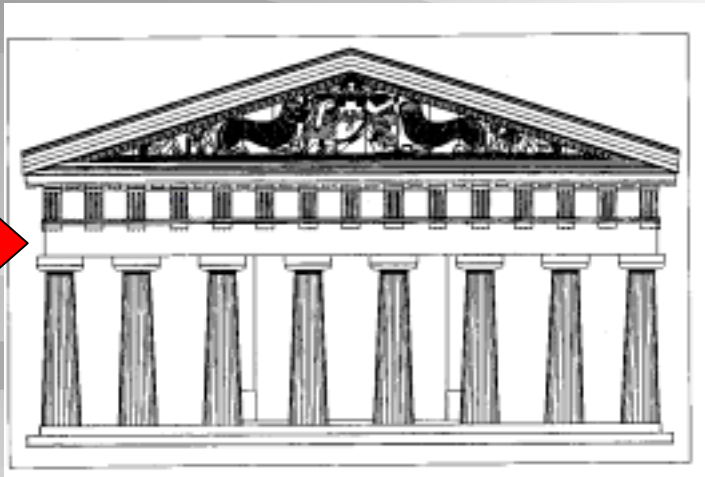



# Arco

- Struttura architettonica portante poggianti su due punti
- Già utilizzato dagli Etruschi si diffuse con i Romani



a tutto sesto



a ogiva



rampante



a ferro di cavallo



ribassato



inflesso



lato

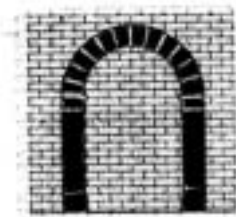

cine

# Arco di trionfo

- Monumento celebrativo delle imprese militari
- Usato dai Romani e poi ripreso in periodo napoleonico





**B**

# Balaustra

- Elemento architettonico con funzione divisoria o di protezione
- Si compone di elementi verticali (balaustri) che reggono uno orizzontale (davanzale)



# Baldacchino

- In origine il termine (orientale) indicava quattro aste che reggevano un drappo di stoffa posta sopra un oggetto o un personaggio importante
- Oggi indica una copertura retta da quattro colonne

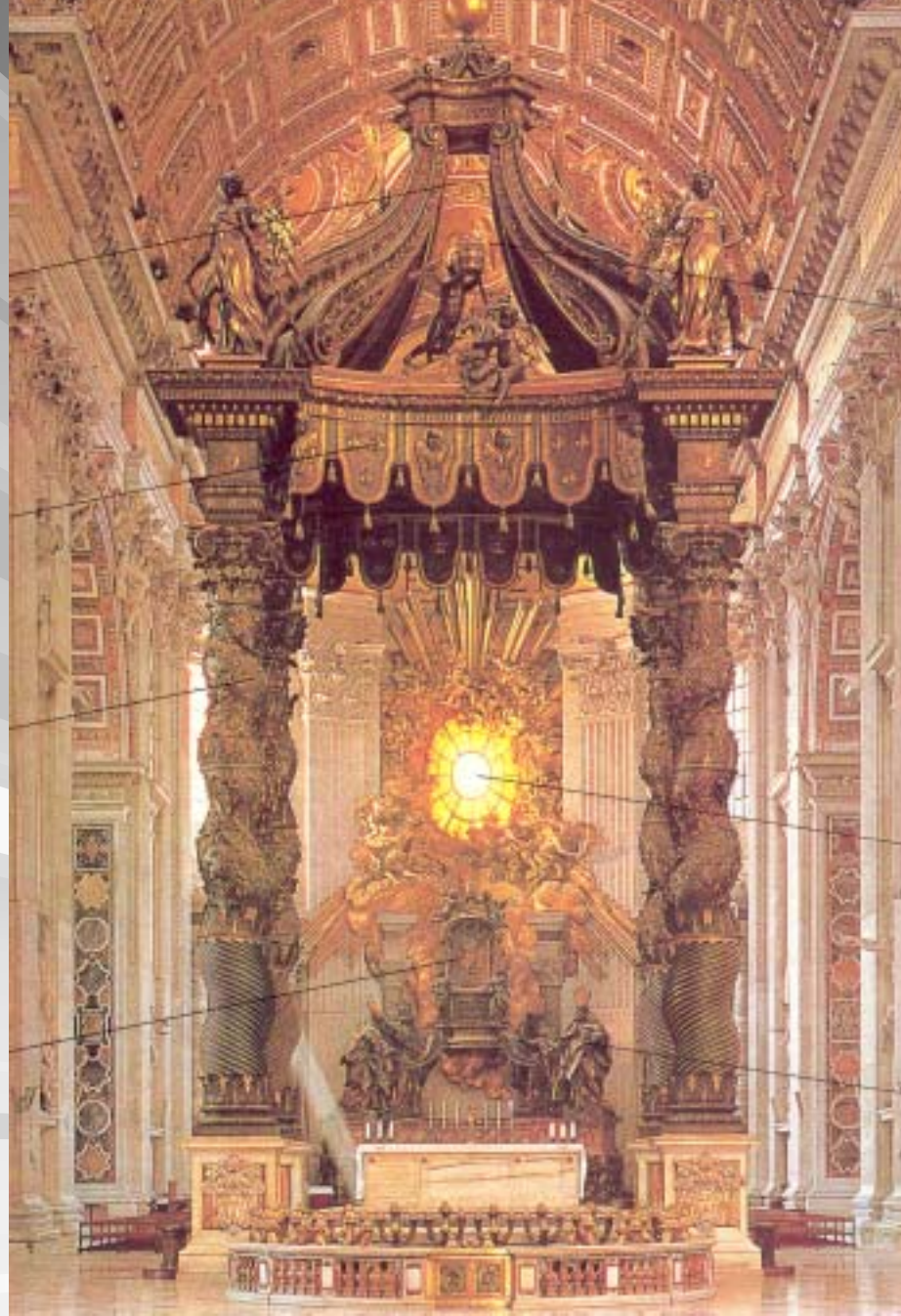

# Basilica

- In origine il termine indicava un edificio romano che si trovava nel foro e veniva utilizzato per le riunioni politiche e l'amministrazione della giustizia
- In seguito indicò anche i luoghi di culto cristiani che da questa derivano

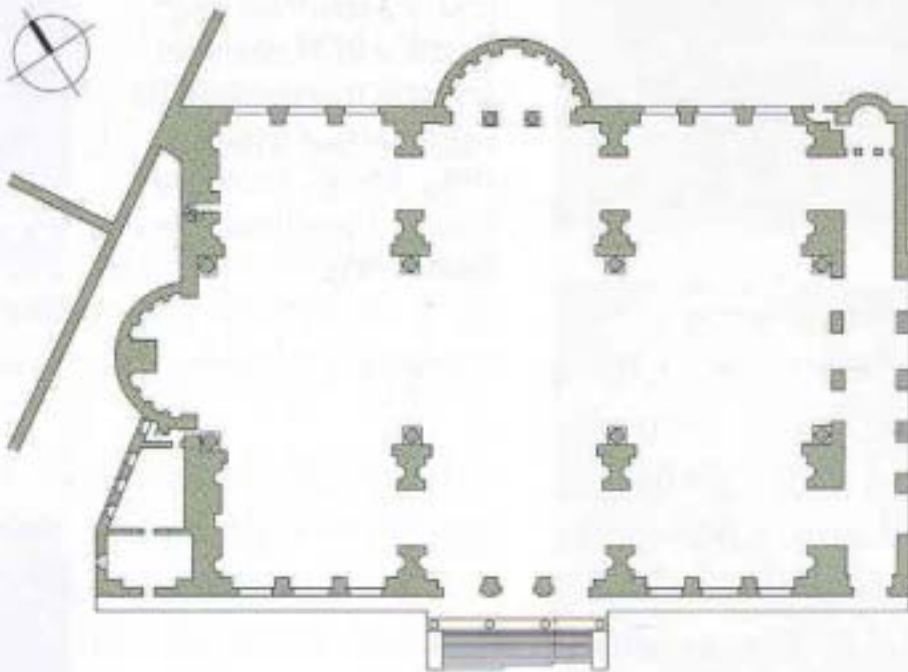

## Bassorilievo

- Immagine scolpita su una superficie dalla quale sporge uno o due centimetri
- Su legno, pietra, marmo o metalli
- Vedi anche [altorilievo](#)



# Bifora

- Finestra a due aperture con al centro un pilastrino

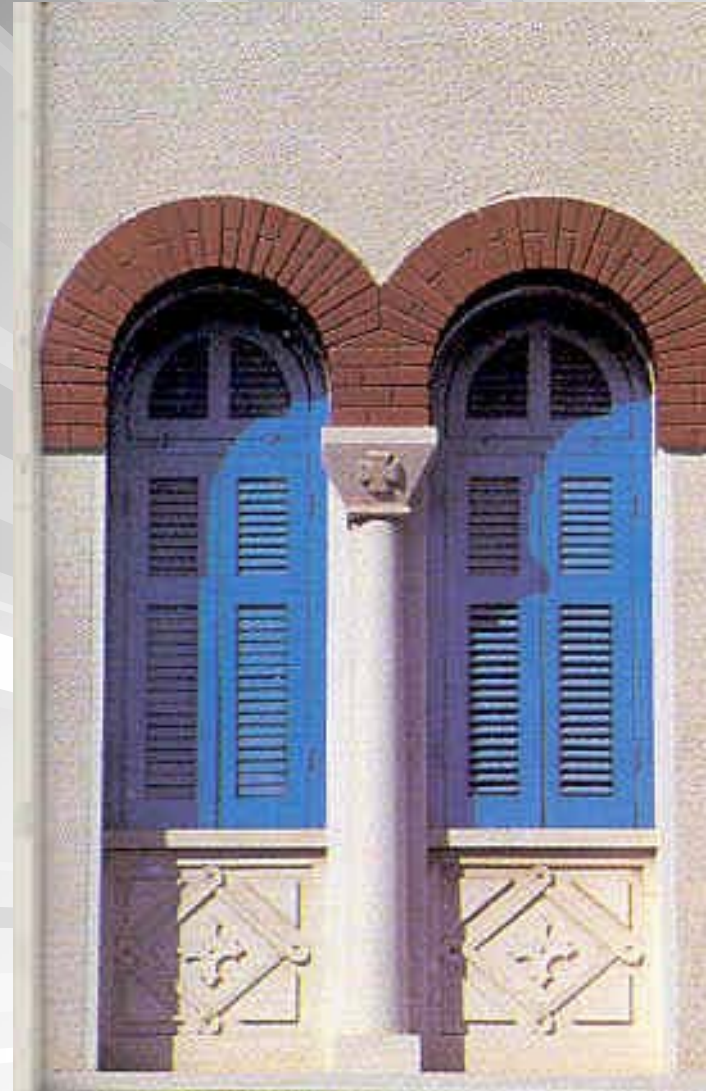



# Bucranio

- Motivo decorativo dell'arte classica a forma di teschio di bue



# Bugnato

- Rivestimento murario realizzato con bugne (grosse pietre sporgenti)
- A seconda della lavorazione delle stesse può essere
  - Liscio (pietre lavorate in forme regolari)
  - Rustico (pietre appena sbozzate)
  - A punta di diamante (bugne piramidali)



C

## Calco

- Impronta di un oggetto ottenuta ricoprendolo di un materiale molle a rapida solidificazione (cera, gesso)
- Utilizzato per le copie di statue e busti

# Campata

- Spazio limitato da quattro sostegni (pilastri o colonne) e comprendente una volta
- Le navate delle chiese sono composte da varie campate

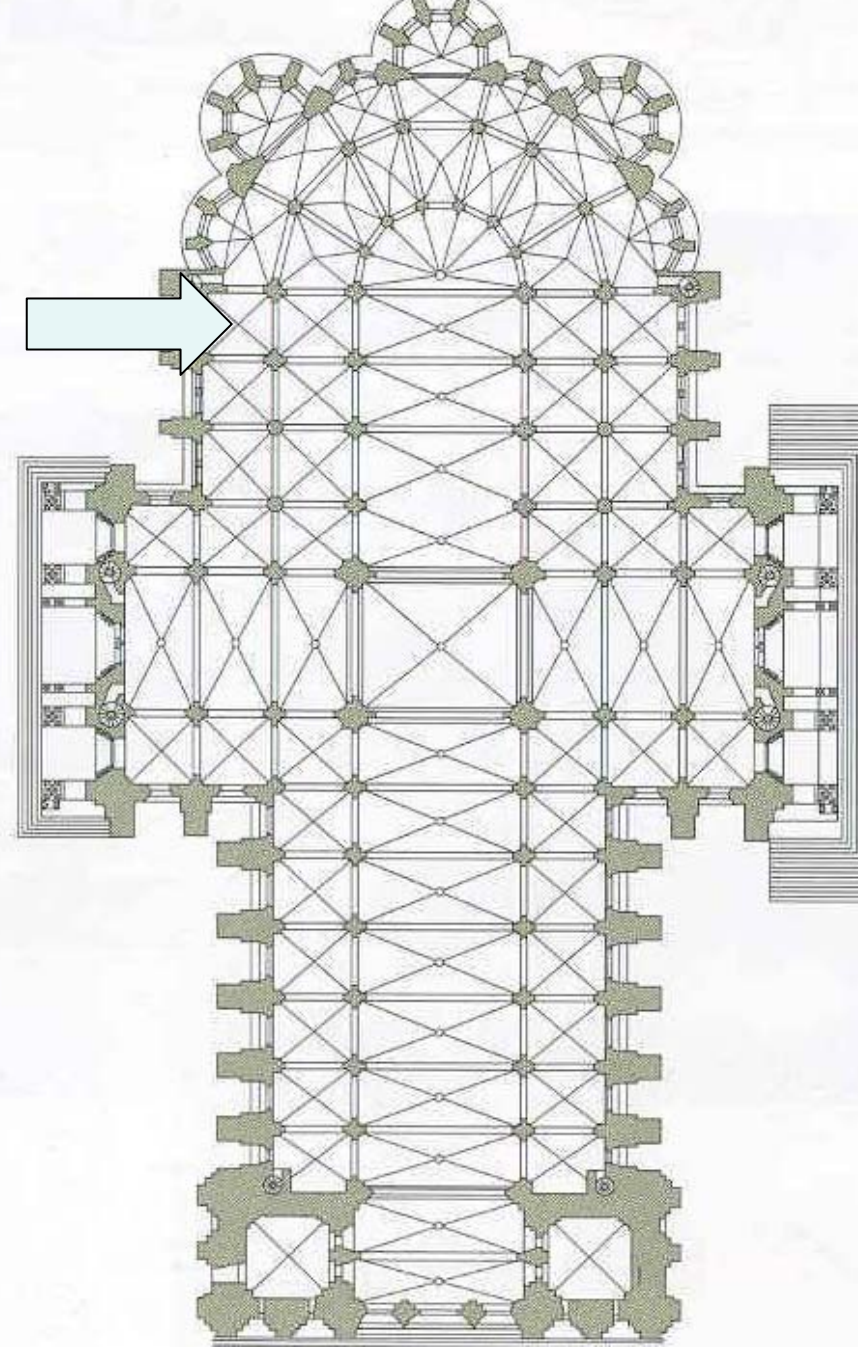

# Campitura

- Riempitura di colore di un'area delimitata

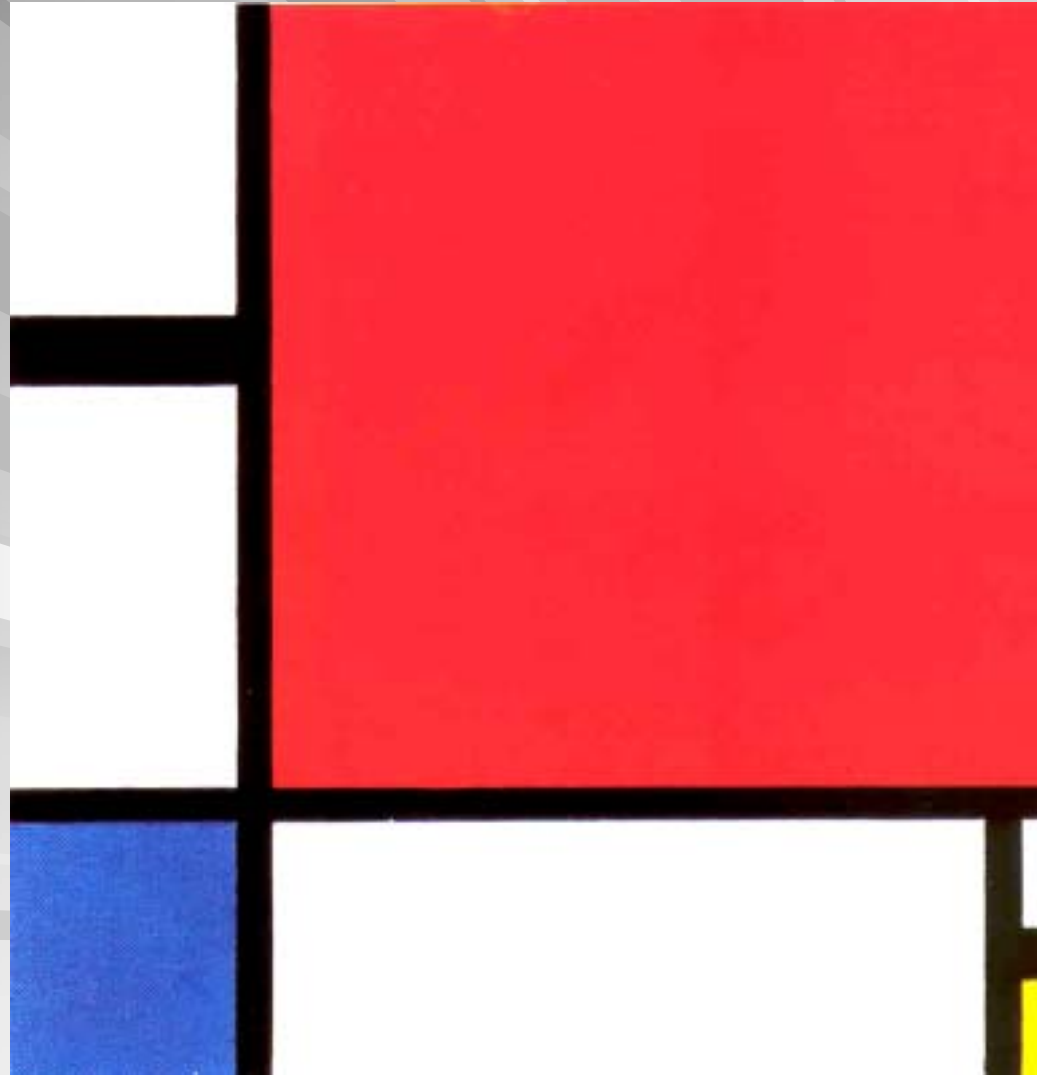

Piet Mondrian, Composizione, 1929

# Canopo

- Vaso utilizzato per i resti di un defunto
- In bronzo o terracotta
- Utilizzato dagli Egizi (nella città di Canopo)
- Poi anche dagli Etruschi in forma antropomorfa

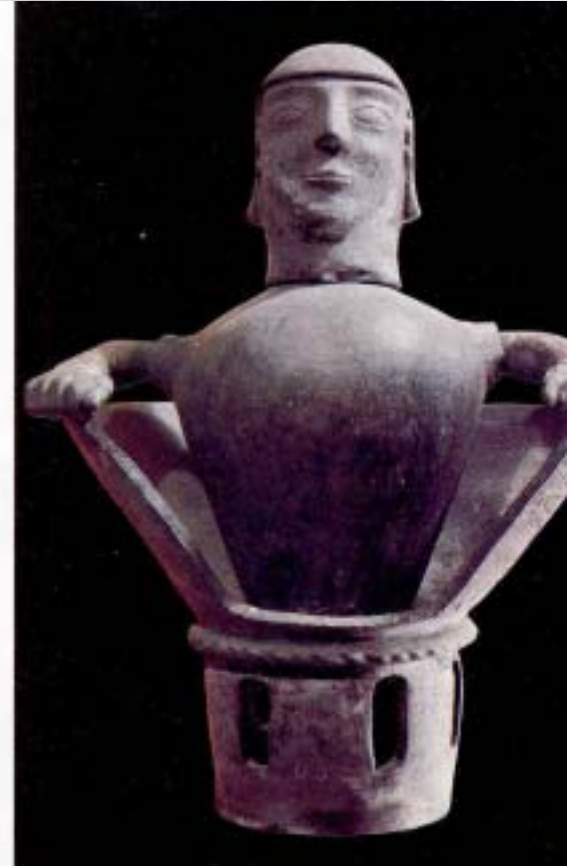

# Cantoria

- Tribuna sopraelevata per i cantori
- Si trova nelle chiese cristiane in posizione variabile (nel transetto, nella navata principale o sopra l'ingresso)
- E' in genere riccamente decorata

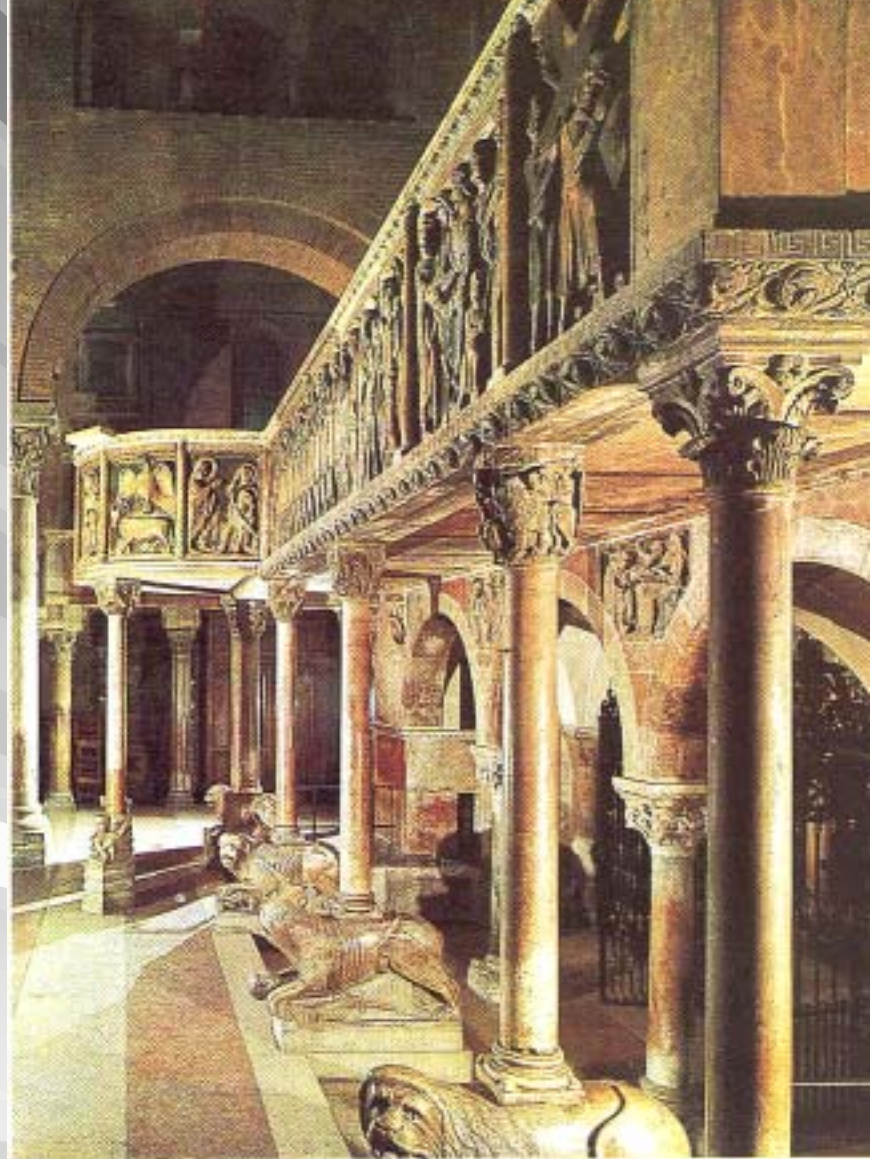

5. Maestro Campionese, *Pontile* all'interno del duomo di Modena. Struttura elevata su

colonne comprendente anche il pulpito. Datata fra il XII e il XIII secolo. Pietra rosa di Verona.



# Capitello

- Elemento architettonico posto tra la colonna e l'architrave o l'arco

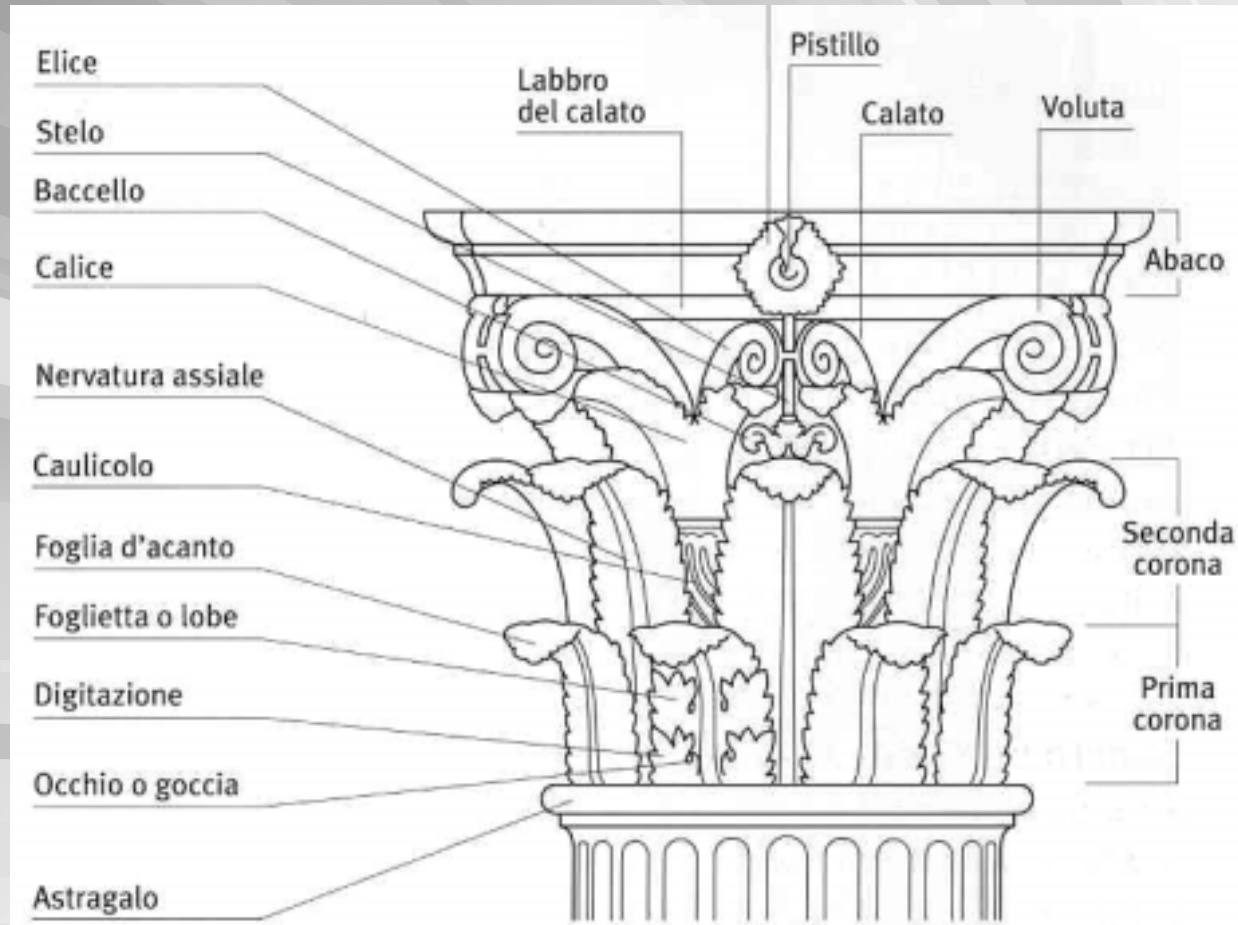

# Cappella

- Piccolo ambiente adibito al culto cristiano
- Può essere un edificio a se stante o inserito in palazzi e chiese
- Vedi anche [oratorio](#)



# Capriata

- Insieme di travi poste a sostegno di un tetto a due falde
- Può essere in legno o cemento armato

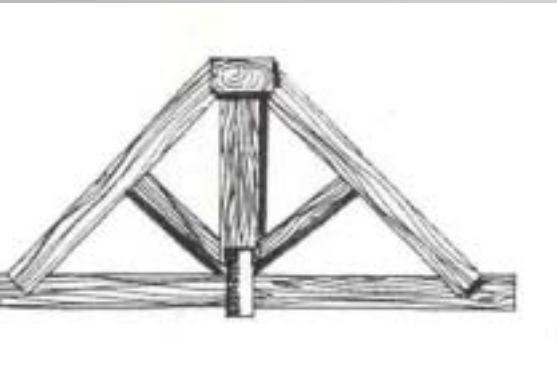

# Cariatide

- Figura femminile scolpita nella pietra o nel marmo con funzione portante
- Il nome deriva dalle donne della Caria (in Asia Minore) portate in Grecia come schiave dopo la vittoria sui Persiani



# Cartiglio

- Decorazione in gesso, stucco o marmo in forma di rotolo di carta che reca una iscrizione

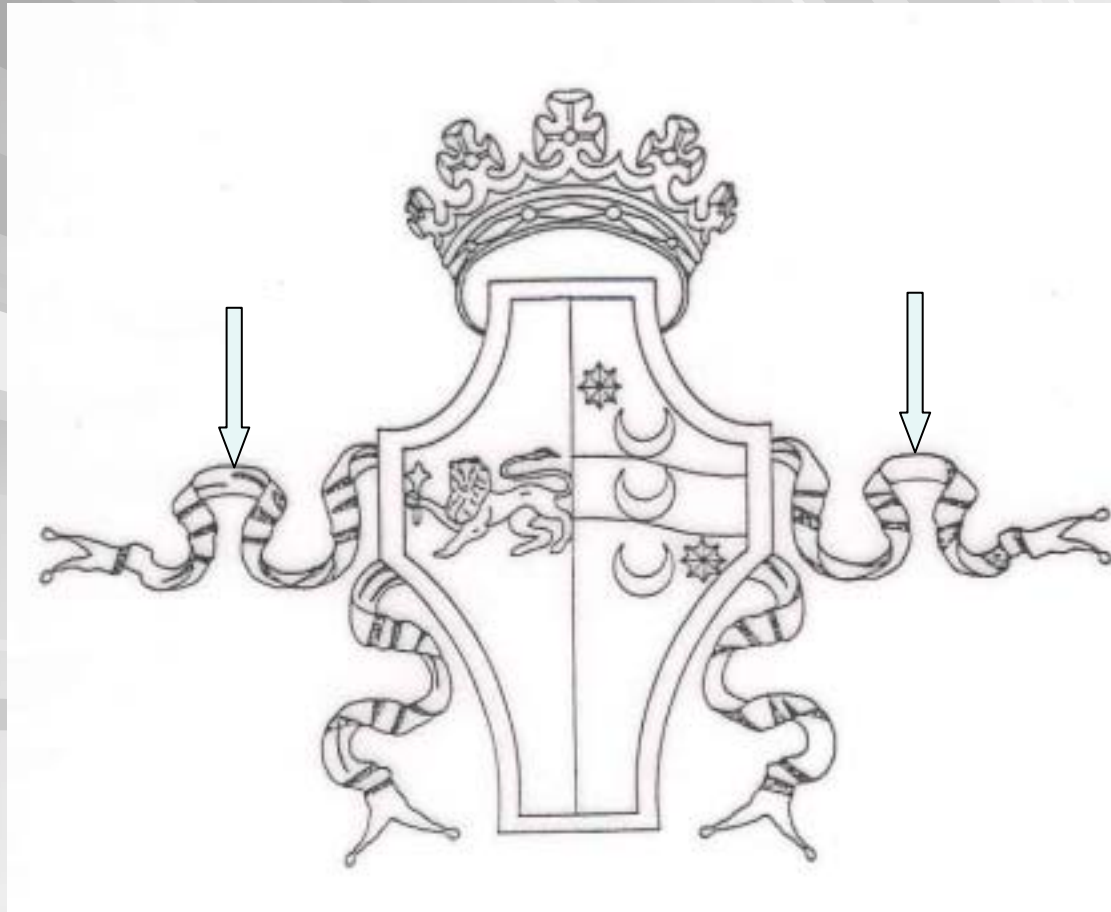

# Cassettoni

- Decorazione dei soffitti di origine classica molto usata in periodo rinascimentale
- Si compone di elementi quadrati o poligonali
- In stucco o legno
- Vedi anche [lacunari](#)

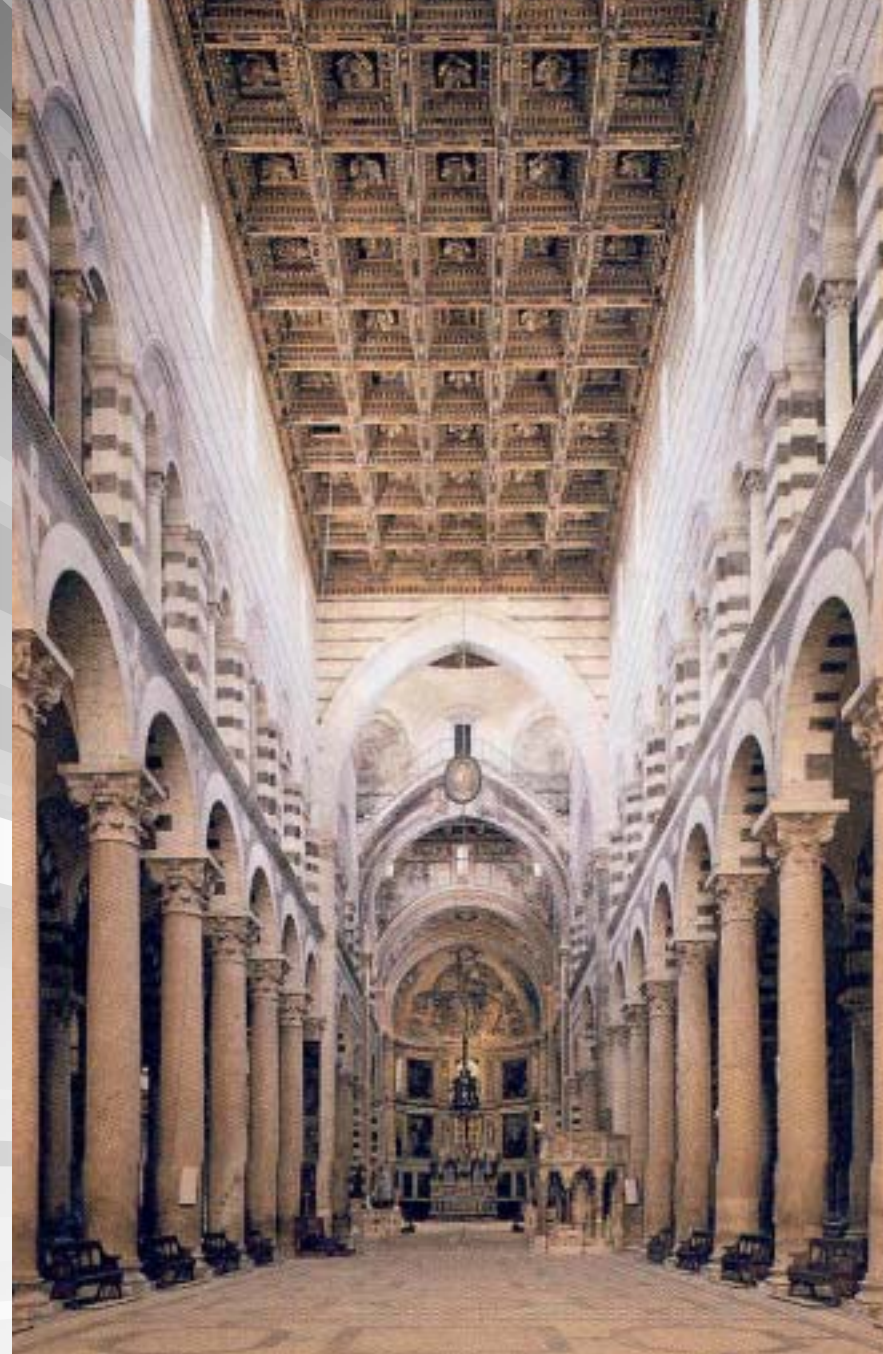

# Cattedrale

- Chiesa più importante di una sede vescovile
- Così chiamata perché vi si trova la cattedra del vescovo



# Cavea

- Gradinata a emiciclo destinata agli spettatori nel teatro greco e romano
- In quello greco si addossa a una collina, in quello romano era sostenuta da muratura





# Cella

- Nel tempio greco è l'ambiente centrale più sacro dove era custodita la statua della divinità
- Nei conventi è la stanza dei monaci

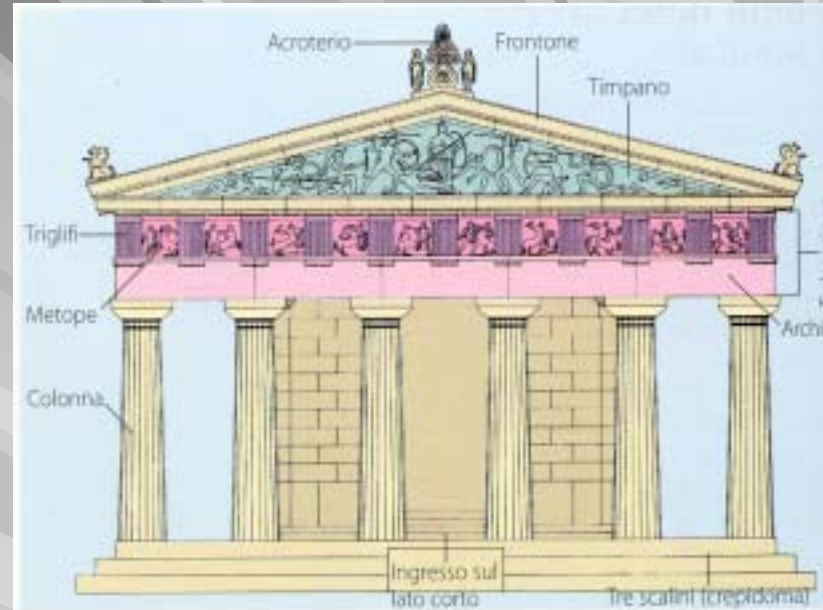

1

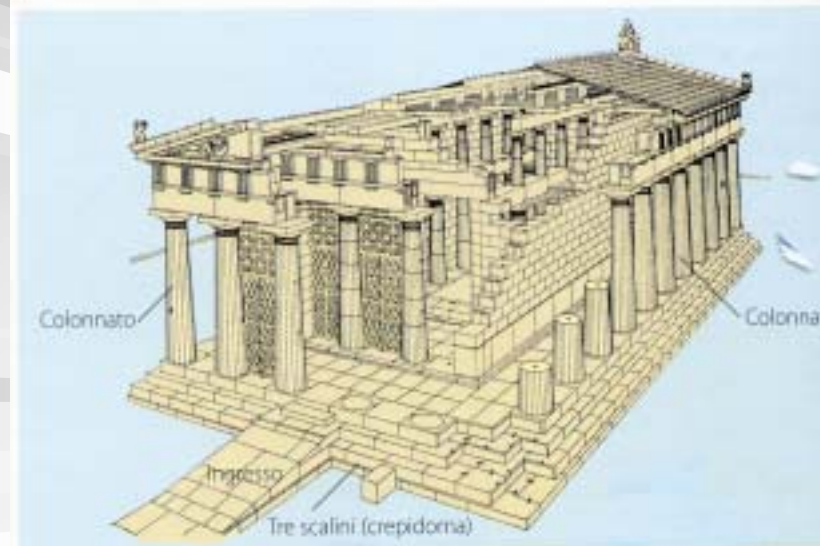
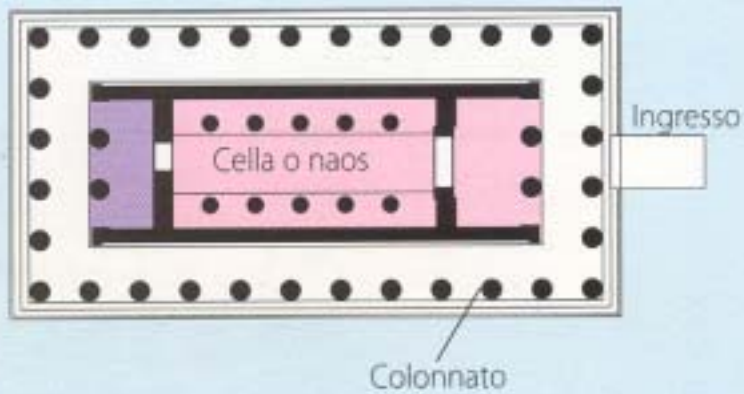

# Cenotafio

- Monumento funebre che non contiene i resti del defunto
- Molto utilizzato nell'India indu



# Centina

■ Armatura in legno rimuovibile utilizzata durante la costruzione di archi e volte

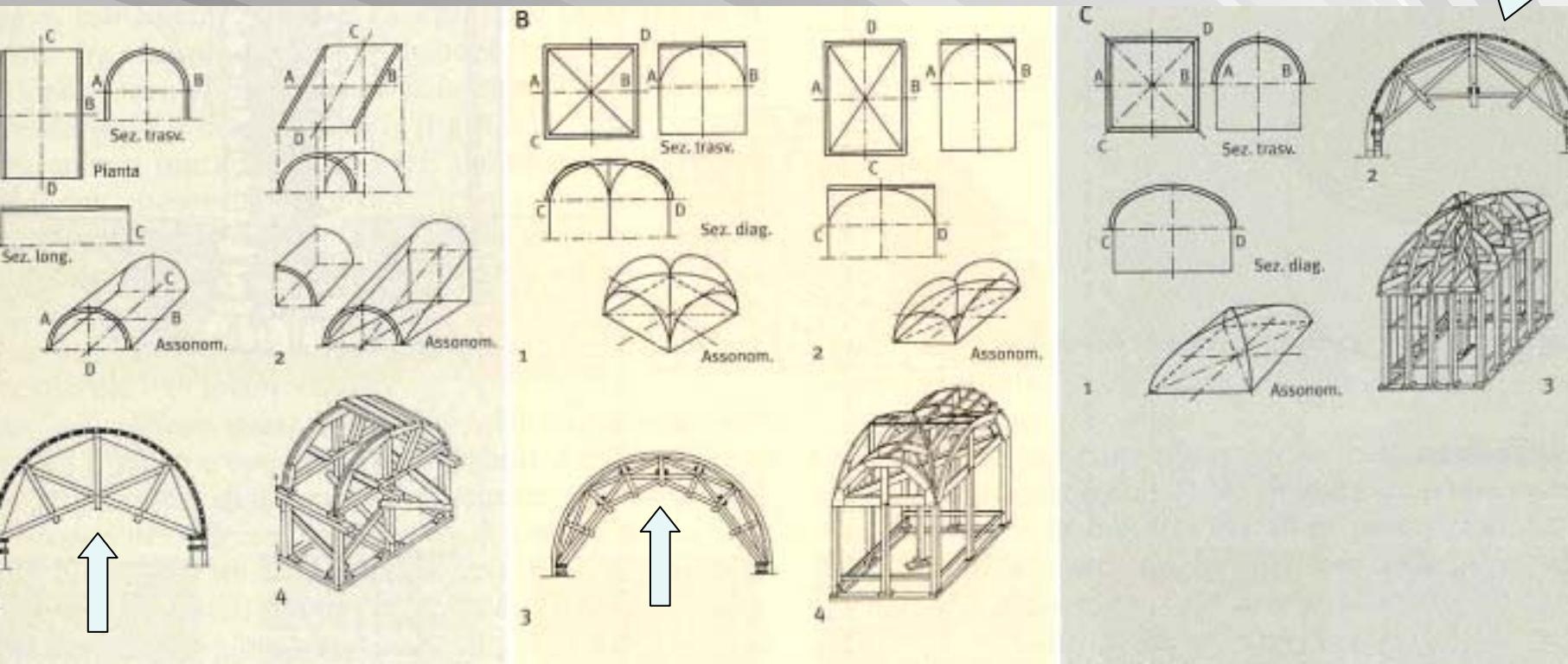

# Chiaroscuro

- In pittura indica la tecnica di dare volume ai solidi alternando luci e ombre



# Chiave di volta

- Pietra centrale dell'arco
- È l'ultima a essere posta in opera e la più importante perché dopo quella l'arco si autoregge e si può togliere la centina

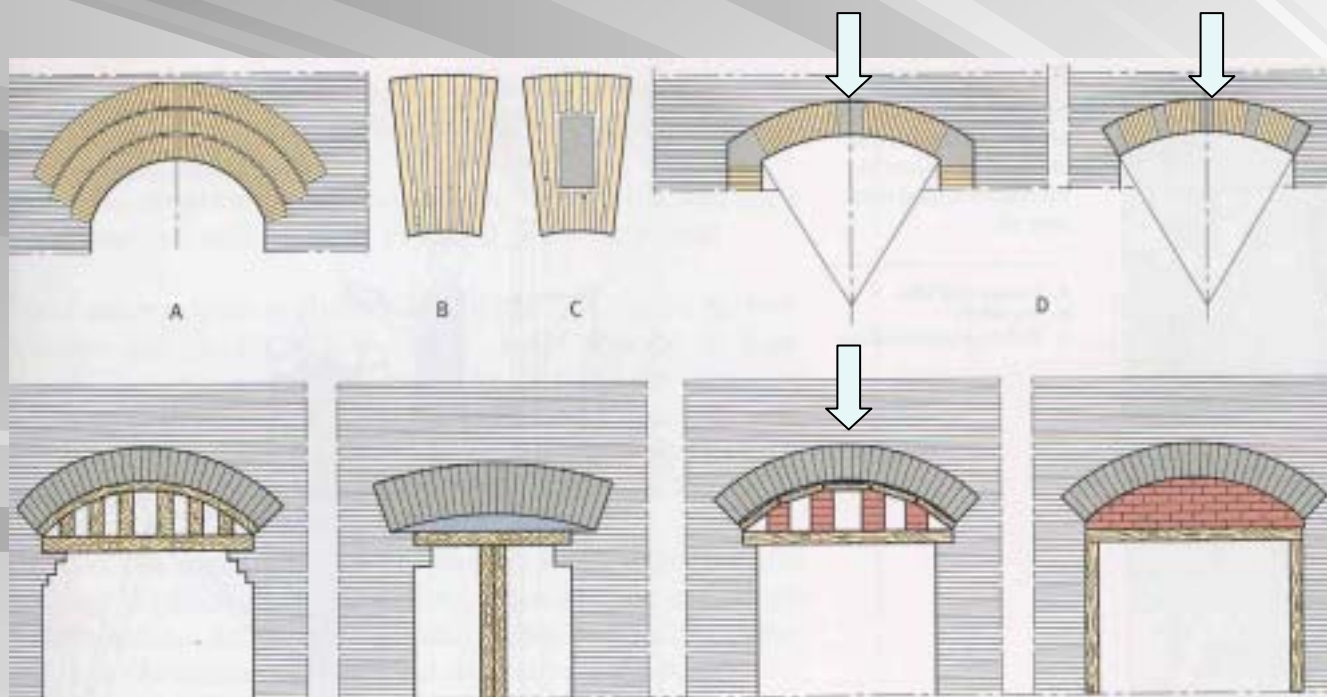

# Ciborio

- Edicola a forma di *baldacchino*
- Si trova sugli altari delle chiese cristiane
- Si compone di quattro *pilastr* che reggono una copertura
- In genere è ricca di decorazione



Arnolfo di Cambio, ciborio, Chiesa di Santa Cecilia in Trastevere, 1293

## Classica (arte)

- Arte del periodo greco e romano
- È considerata la base della cultura artistica occidentale

# Colonna

- Elemento architettonico di sostegno
- Si compone
  - Base
  - Fusto
  - Capitello

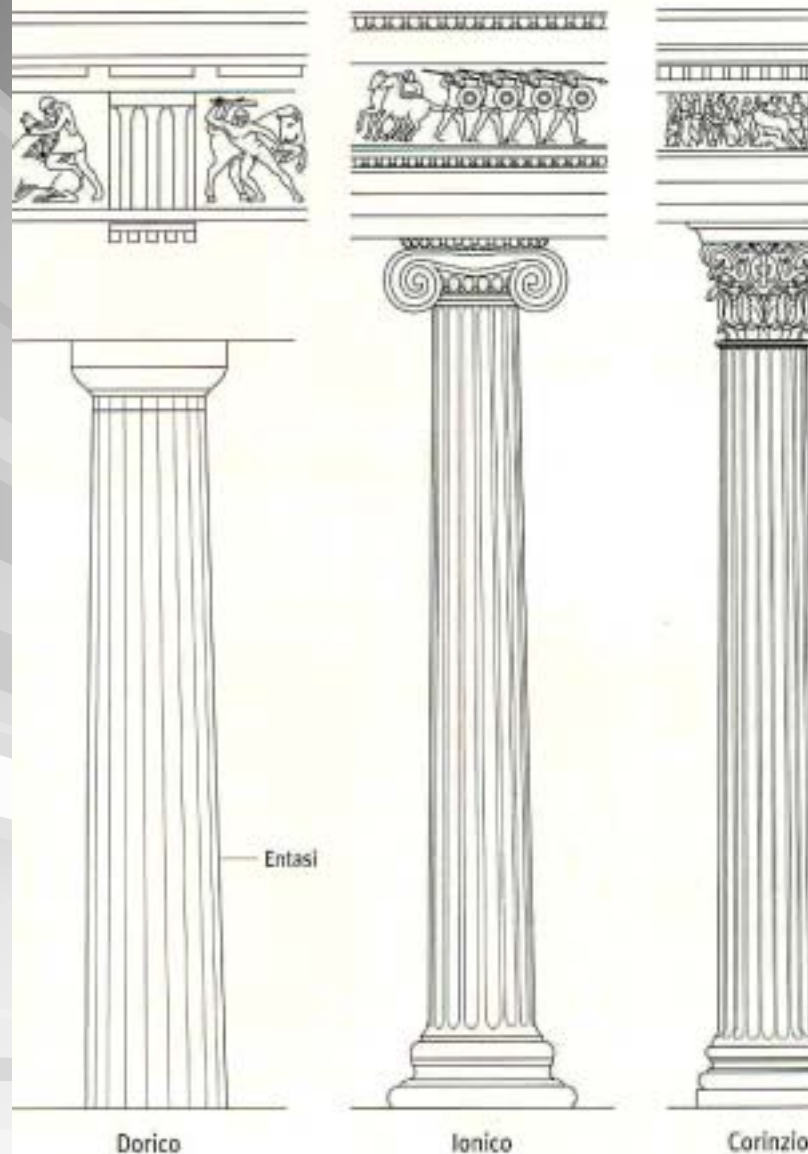



# Colonnato

- Insieme di colonne in successione
- Usato in interni ed esterni

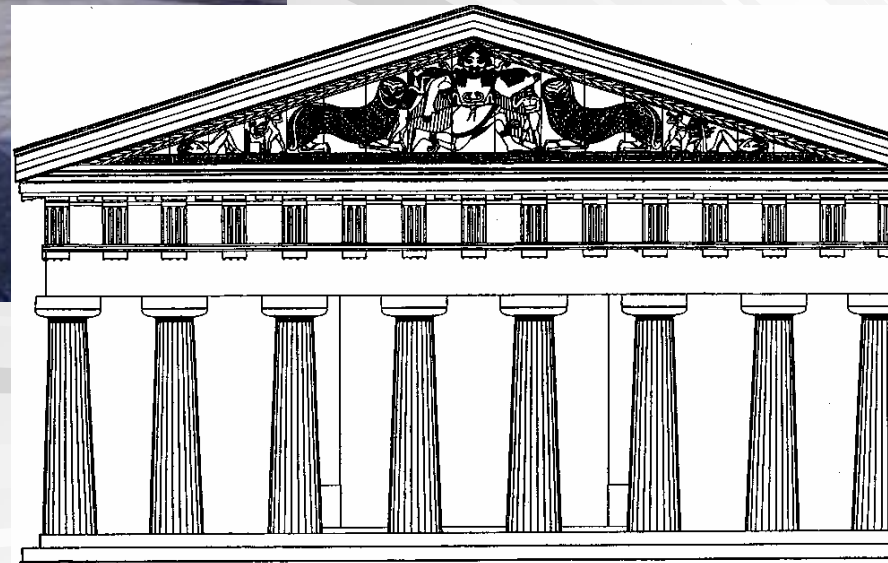

# Contrafforte

- Elemento strutturale di una architettura posto a contrastare le spinte di un arco o volta
- Tipico delle cattedrali gotiche



# Cornucopia

- Corno riempito di frutta e fiori
- Simbolo di abbondanza e fertilità



# Coro

- Area dietro l'altare riservata al clero e ai cantori



# Costolone

- Nervatura a vista posta nei punti di incrocio delle volte
- Tipico dell'architettura gotica e romanica

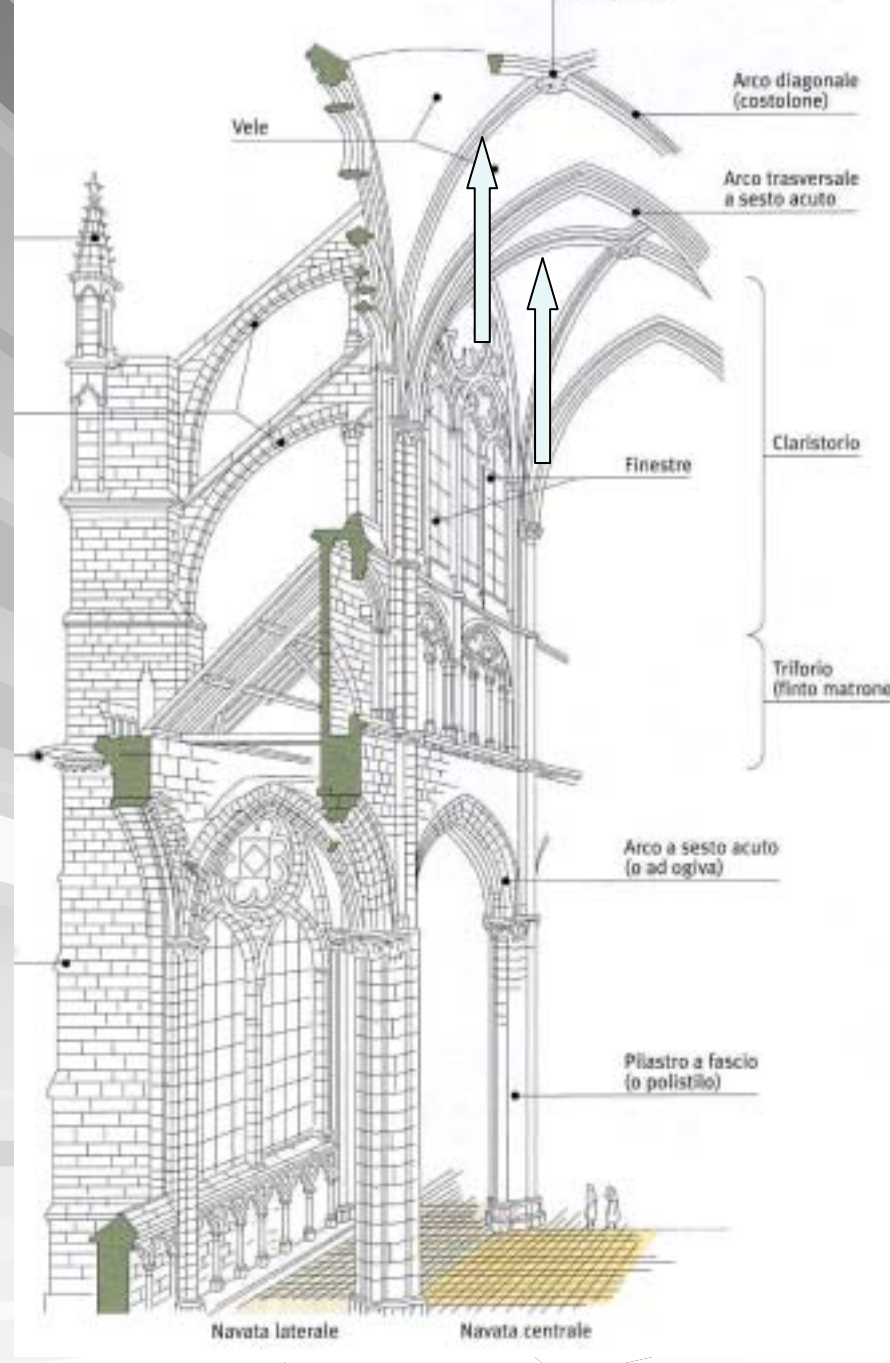

# Cratere

- Recipiente a bocca larga con manici utilizzato per l'acqua e il vino



# Cripta

- In generale luogo difficilmente accessibile con funzione sacra o funeraria
- Nell'architettura cristiana è una sala sotterranea (in genere sotto l'altare) dove si conservano reliquie di santi e martiri
- Tipica dell'architettura romanica

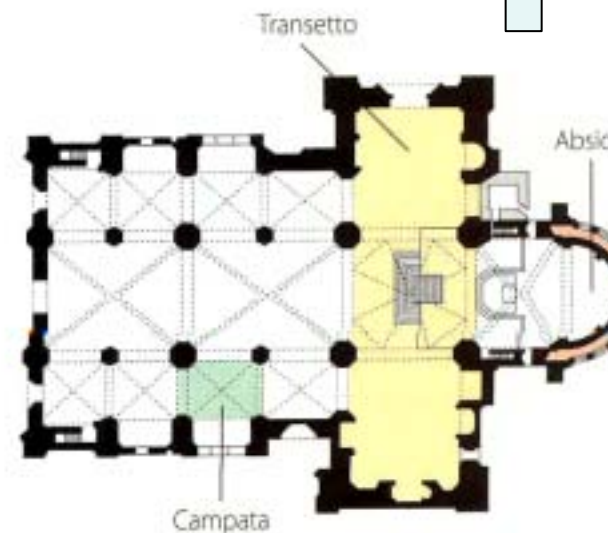
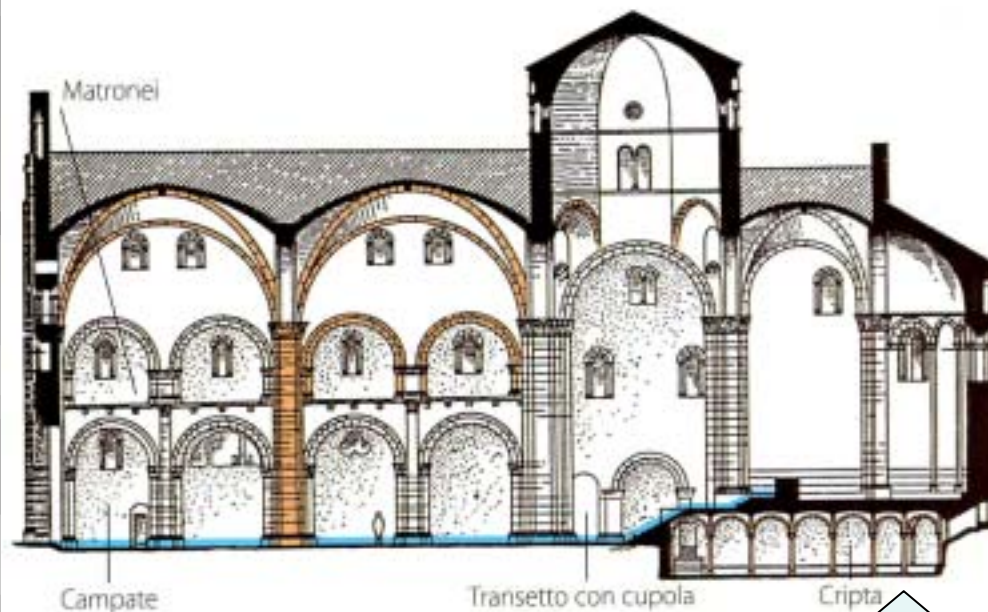

5. Pianta della chiesa di San Michele.

## Croce greca

- Pianta di edifici composti da due bracci di eguale lunghezza

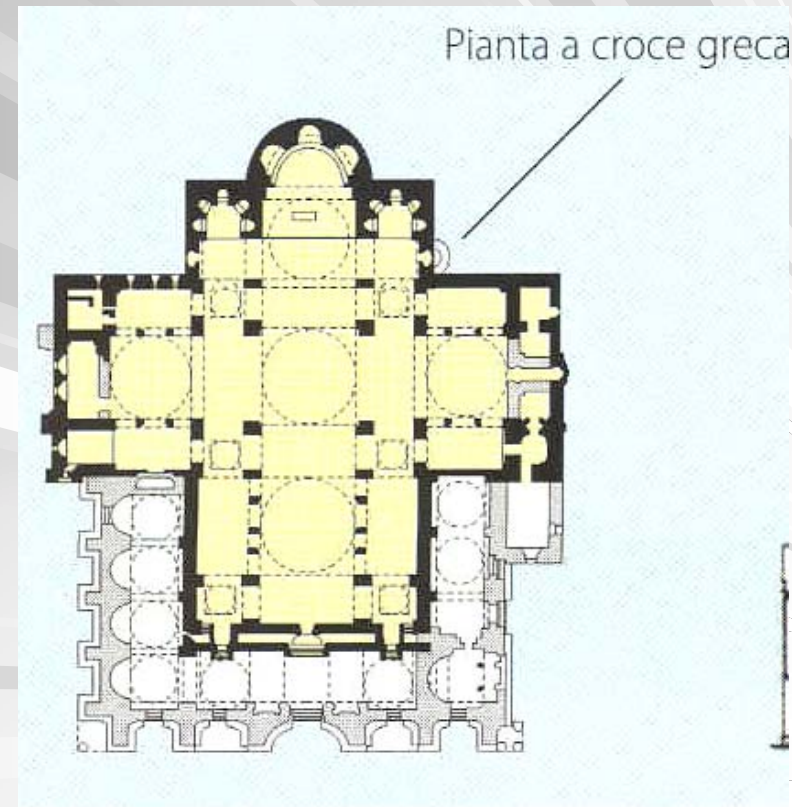



# Croce latina

- Pianta di edifici con bracci di lunghezza diversa
- Possono essere
  - Croce a tau (1)
  - Croce immissa (2)

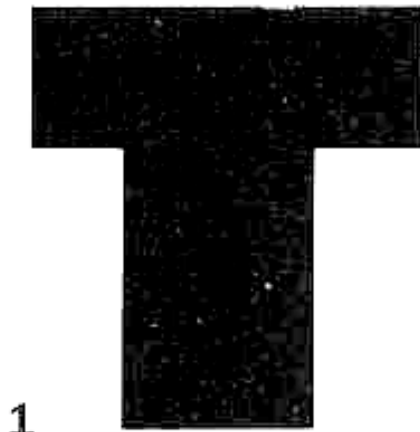

## Crocera (volta a)

- Copertura risultante dall'incrocio di due volte a botte

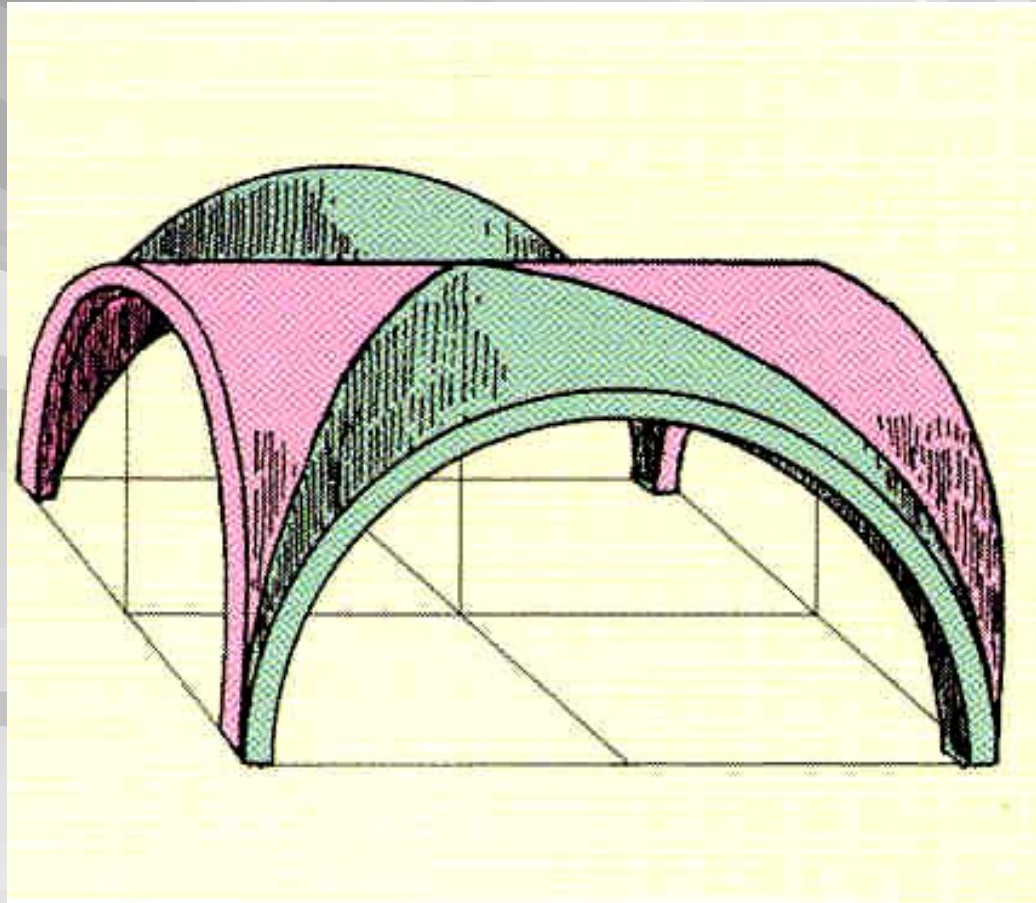

# Cupola

- Copertura a volta che copre ambienti di piante diverse (quadrata, circolare, poligonale)
- Vedi anche pseudo-cupola
- Si compone di
  - Tamburo (elemento di raccordo con la muratura sottostante)
  - Calotta (volta vera e propria)
  - Lanterna (elemento conclusivo superiore)





D

# Deambulatorio

- Percorso che si snoda dietro l'altare utilizzato dai pellegrini che sostavano in preghiera di fronte alle cappelle che vi si affacciano
- Usato nelle chiese gotiche
- Vedi [ambulacro](#)

# Dittico

- Opera pittorica (o anche di intarsio) divisa in due tavole unite da una cerniera
- In genere sono in legno ma se ne trovano esempi anche in avorio e metalli preziosi



# Duomo

- Chiesa principale di una città
- Se il centro è sede vescovile è anche cattedrale



E



# Edicola

- Elemento architettonico di dimensioni ridotte addossato a una parete
- Ospita statue o dipinti
- È in forma di tempietto o tabernacolo



*foto by  
Pino Ranno*

# Entasi

- Rigonfiamento del fusto di una colonna
- La massima larghezza si trova a circa  $1/3$  dell'altezza
- È un artificio per evitare che la parte centrale appaia più sottile

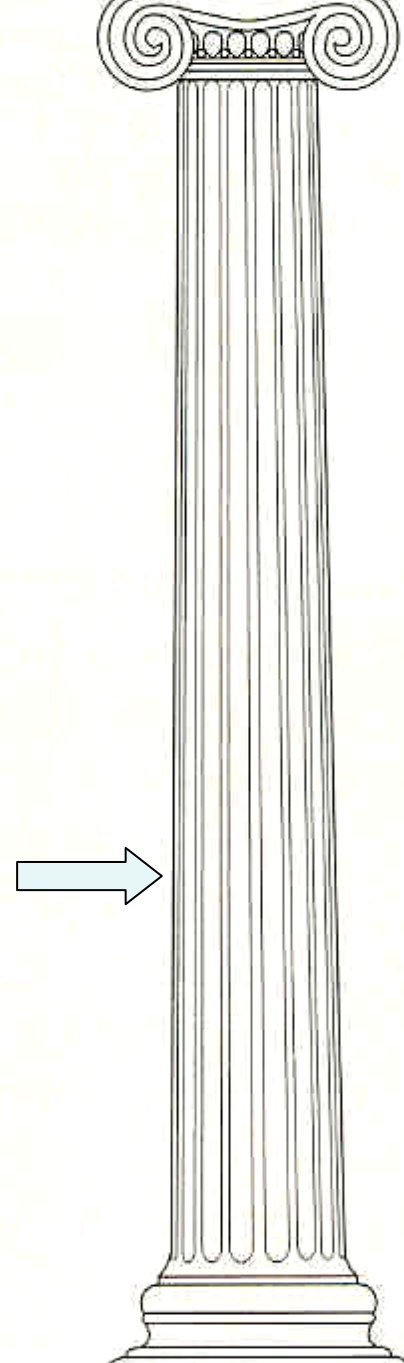

# Esedra

- Struttura architettonica semicircolare
- Può essere composta da colonne, porticati o piante potate con forme geometriche
- Usata in esterni

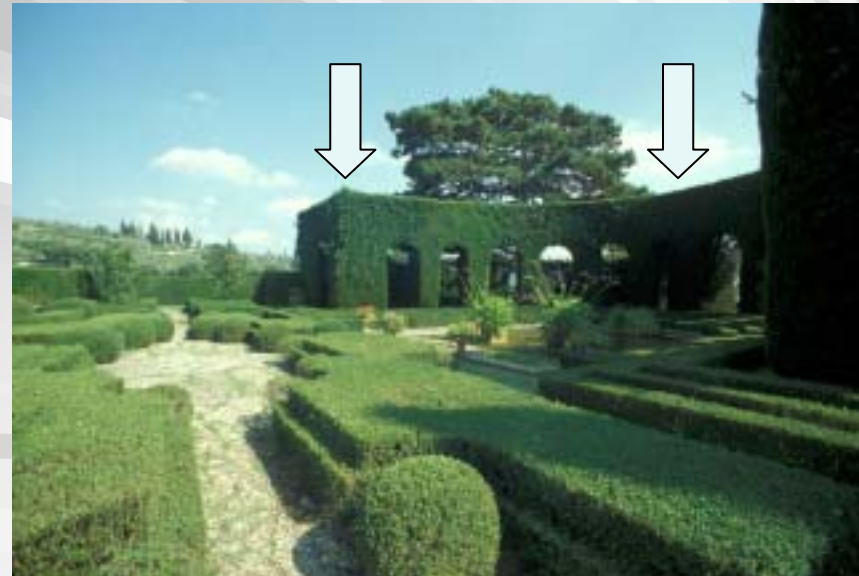

F

# Fastigio

- È la parte conclusiva della facciata di un edificio



# Festone

- Motivo ornamentale di derivazione classica
- Si compone di fiori, foglie, frutta e nastri

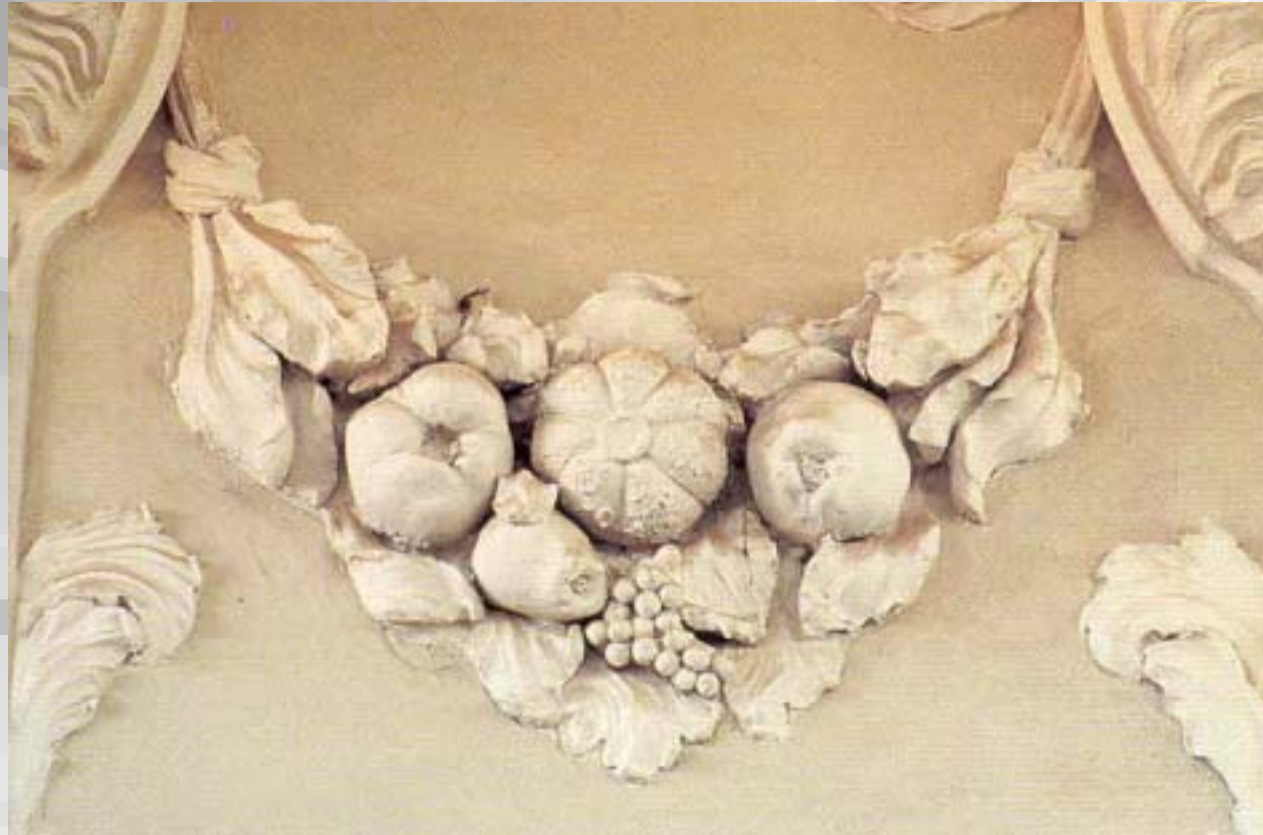

# Formella

- Tavoletta scolpita a bassorilievo
- È di forme e materiali variabili



# Foro

- Area centrale delle città romane
- Qui sorgeva la basilica, le terme, il mercato e templi





# Frontone

- Elemento conclusivo di una facciata
- È impostato dalle falde del tetto
- Può essere di forma triangolare o curva

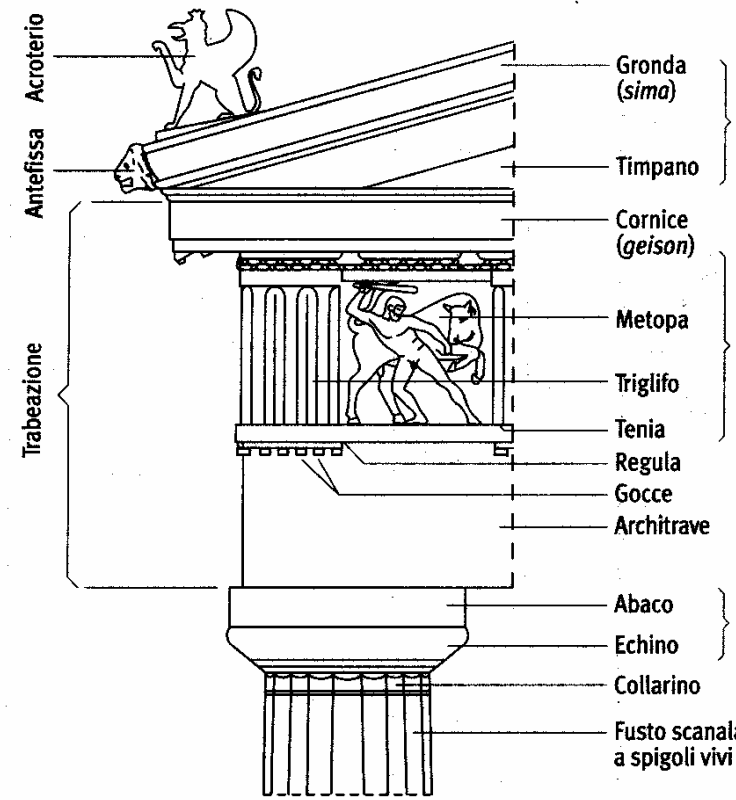

# Fusto

- Componente della colonna posta tra base e capitello

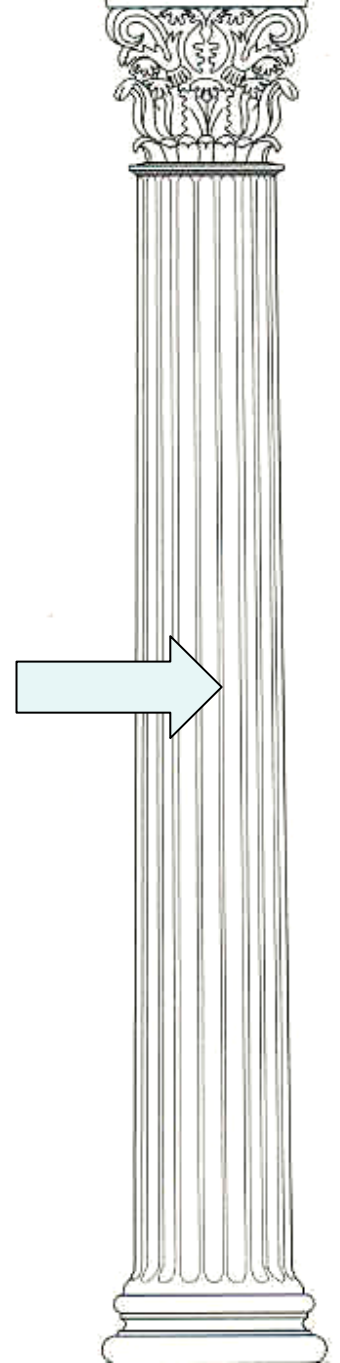

G

# Gipsoteca

- Raccolta di calchi in gesso di opere scultoree



# Girale

- Elemento decorativo di origine classica
- Si compone di una spirale a volte con forme vegetali



# Graffito

Tecnica decorativa consistente nell'incidere con una punta un intonaco appositamente preparato



# Greca

- Motivo decorativo classico composto da forme geometriche ripetute

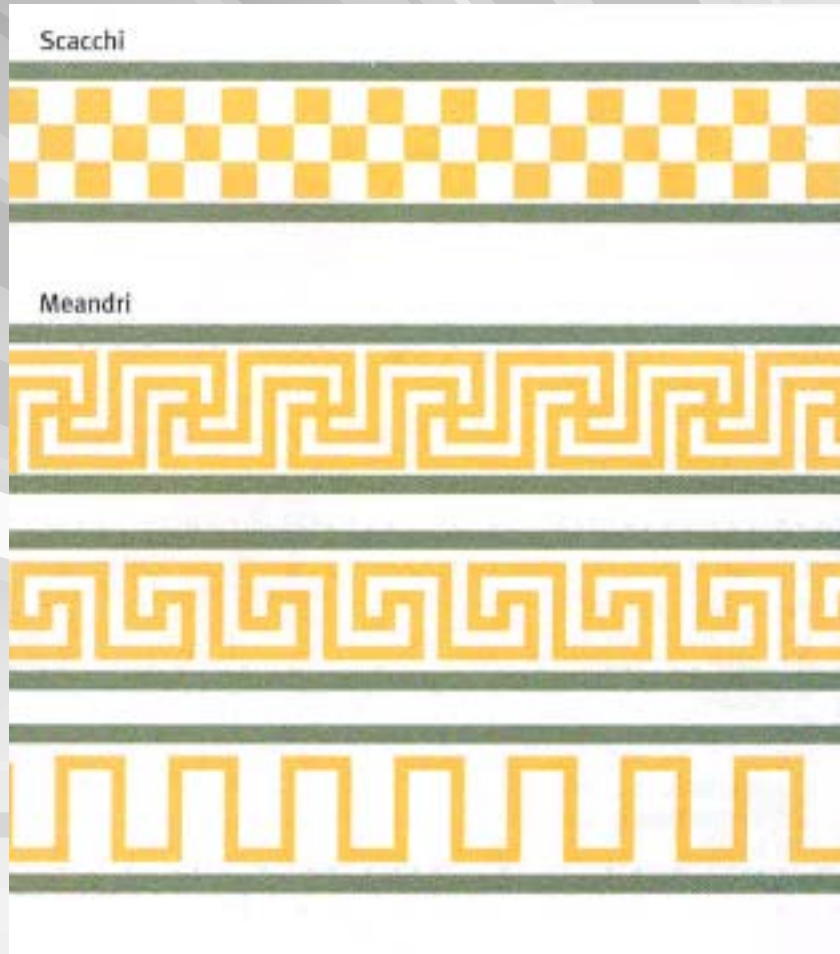

## Grottesca

Decorazione pittorica (o più raramente a bassorilievo) di origine classica

Vi si rappresentano personaggi e animali fantastici intrecciati con forme vegetali

Il nome deriva da decorazioni analoghe trovate in grotte nella Domus Aurea di Nerone





# Guglia

- Componente architettonico posto a conclusione di coperture, torri, contrafforti e portali
- Tipico dell'architettura gotica

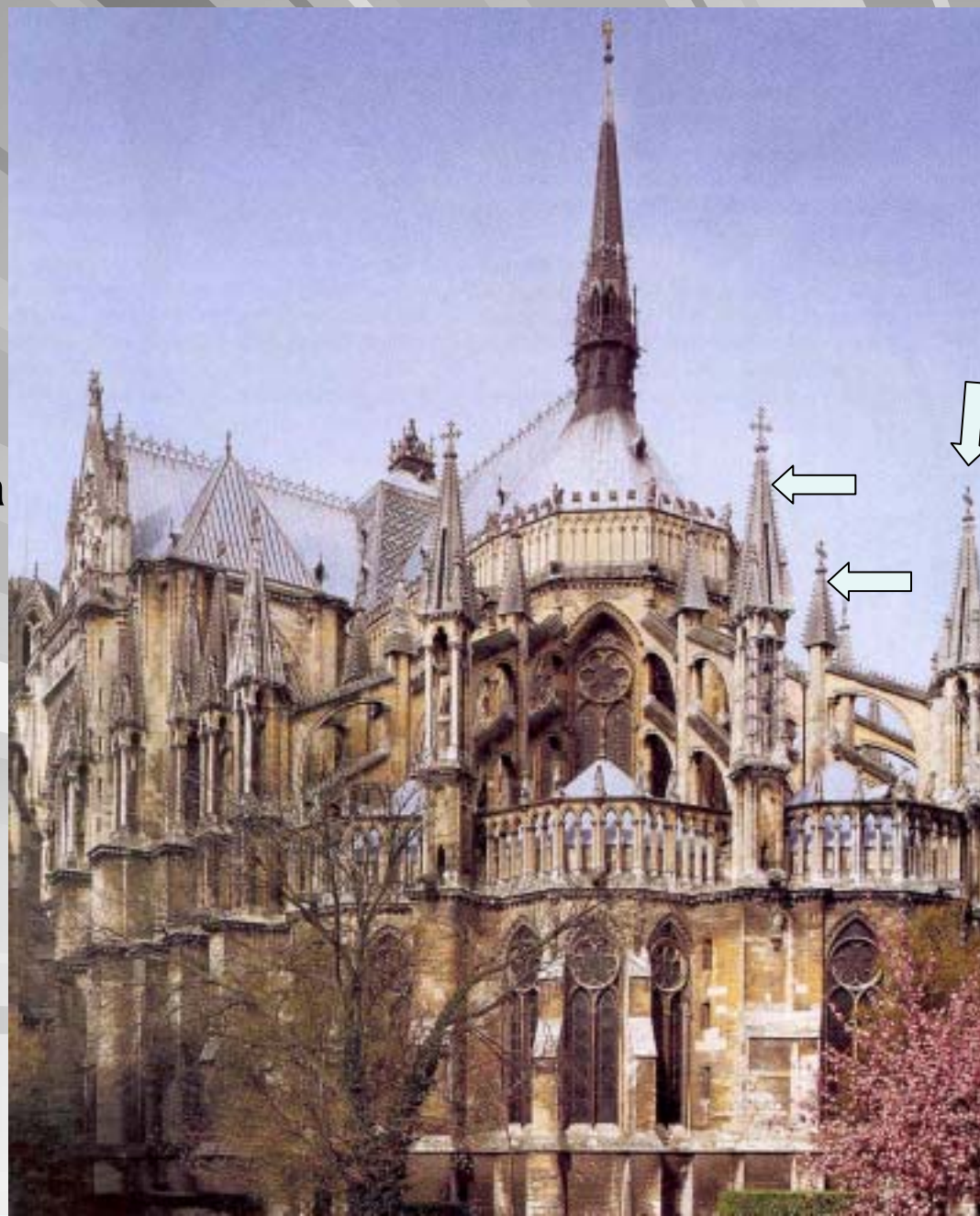



# Icona

- Immagine sacra dipinta su tavola a volte con inserti in metalli preziosi (soprattutto argento)
- Tipica dell'arte bizantina e diffusa fino al secolo scorso nell'Europa dell'est e nell'Asia cristiano-ortodossa



# Iconografia

- Studio delle immagini e del loro significato

# Illusionismo

- Spazi e figure illusoriche rappresentati con varie tecniche (vedi anche [quadratura](#))



# Incisione

- Tecnica artistica che consiste nel incidere con una punta metallica una lastra di rame o zinco
- Tale “matrice” viene usata per la “tiratura”, ovvero la stampa di un numero definito di originali tramite un torchio
- A seconda dei metodi usati la terminologia cambia (bulino, puntasecca, maniera nera, acquaforte, acquatinta, vernice molle)



# Intaglio

- Incisione a scavo di materiali diversi a scopo decorativo rappresentando figure o motivi geometrici
- Si usa su legno, marmo, avorio e altri



# Intarsio

Continuazione e perfezionamento del lavoro di intaglio con l'inserimento nei solchi di materiali diversi





# Invetratura

- Processo utilizzato per ricoprire le ceramiche con uno strato di materiale impermeabile
- Sono famose le ceramiche invetriate dei Della Robbia a Firenze



# Ipogeo

- Tomba sotterranea o scavata nella roccia

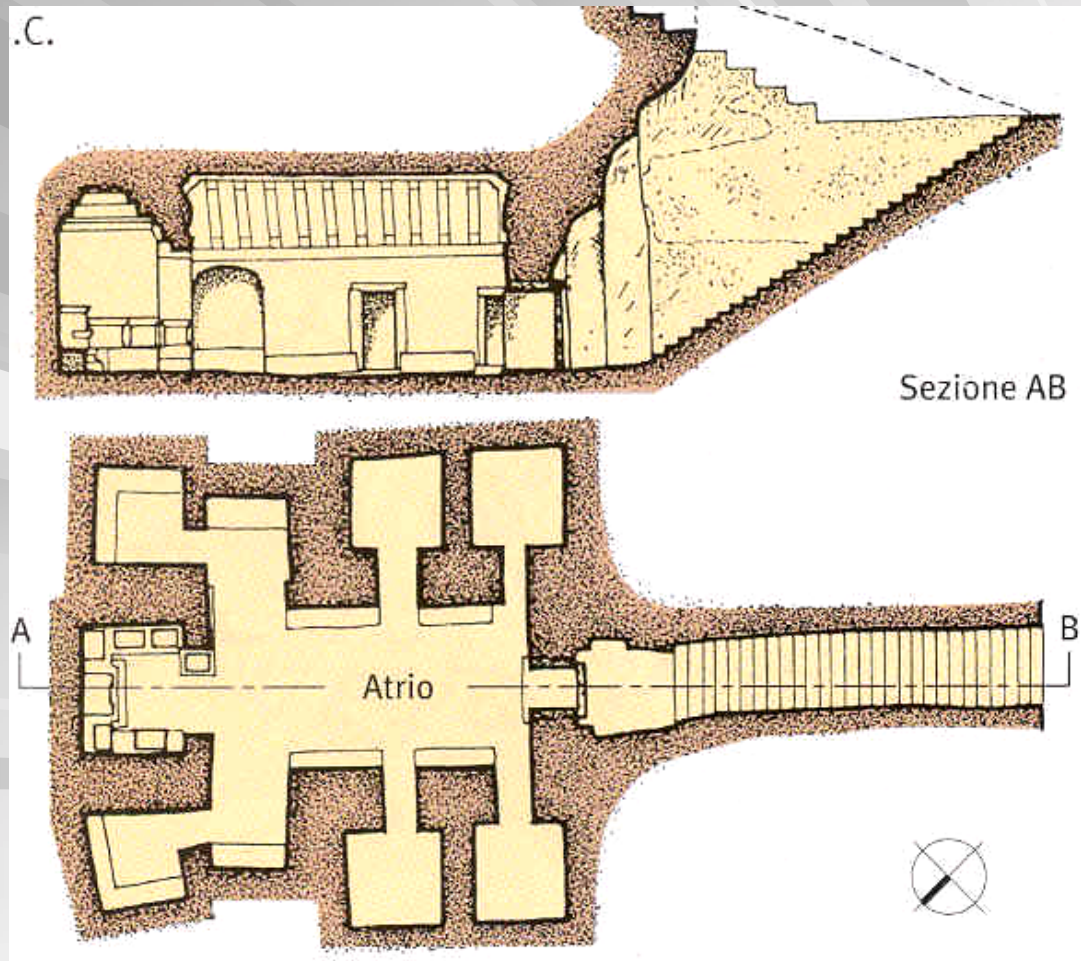

**K**

## Kore

- Statua di ragazza vestita con una tunica (detta *peplo*)
- Tipica della scultura greca arcaica



# Kouros

- Statua di ragazzo nudo rappresentante un dio o un atleta
- Tipico della scultura greca arcaica





# Lacca

- Vernice stesa su oggetti a scopo protettivo o decorativo quando mescolata a pigmenti colorati



Lacunare

■ Vedi *cassettoni*



# Lanterna

- Elemento conclusivo di una *cupola*
- Serve a dare luce all'interno



# Lesena

- Semipilastro sporgente da una parete
- Ha una funzione decorativa



# Linoleografia

- Tecnica incisoria simile alla xilografia con la differenza che il supporto non è il legno ma il linoleum, materiale sintetico, più morbido, economico ma che consente minore ricchezza di dettaglio

# Litografia

- Metodo di stampa entrato in uso nel Settecento
- Affiancò l'incisione e la xilografia
- Si basa sul principio che alcune pietre calcaree assorbono o respingono le materie grasse a seconda se sono asciutte o bagnate
- Il procedimento prevede
  - di eseguire il disegno da riprodurre con una matita grassa sulla pietra asciutta
  - La lastra viene poi bagnata
  - Quindi inchiostrata con un rullo intriso di inchiostro grasso
  - L'inchiostro, essendo idrorepellente, aderirà solo sui tratti a matita
  - Sulla pietra verrà quindi steso e pressato il foglio di carta



# Loggia

- Ambiente aperto su uno o più lati la cui copertura è retta da pilastrini o colonne
- Può essere a sé stante o addossata a un edificio



# Lunetta

- Spazio generato dall'intersezione di una volta con una parete
- In pittura indica una rappresentazione inserita in detto spazio

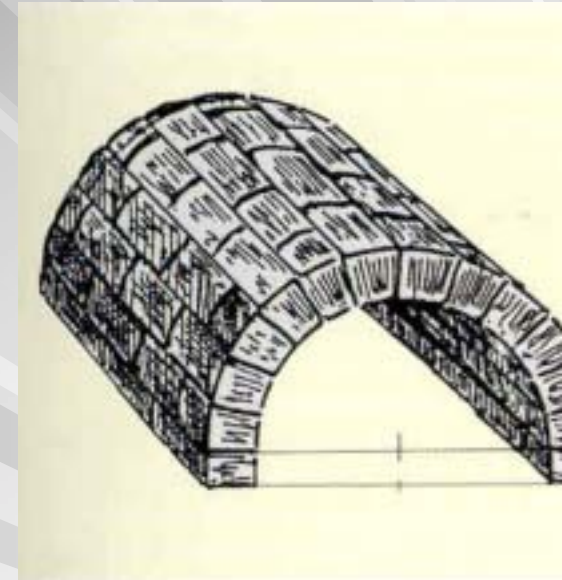

M

# Maestà

- Tipica rappresentazione della Madonna seduta in trono con il Bambino e attorniata da angeli e santi
- Tipica della pittura gotica



Cimabue, Mesatà di Santa Trinita



# Marcapiano

- Elemento decorativo a rilievo che marca la separazione tra un piano e un altro nelle facciate degli edifici



# Mastaba

- Tomba egizia a forma di piramide a gradoni progenitrice delle piramidi
- In origine usata per i faraoni poi solo per personaggi illustri (i faraoni venivano sepolti nelle piramidi con superficie liscia)



# Matroneo

- In generale area riservata alle donne
- Nelle chiese romaniche e gotiche galleria soprastante le navate laterali e affacciata su quella principale
- Non è chiaro l'uso che ne veniva fatto



# Mausoleo

- Tomba monumentale
- Il nome deriva da quella fattasi costruire da re Mausolo di Alicarnasso, considerata una delle sette meraviglie del mondo

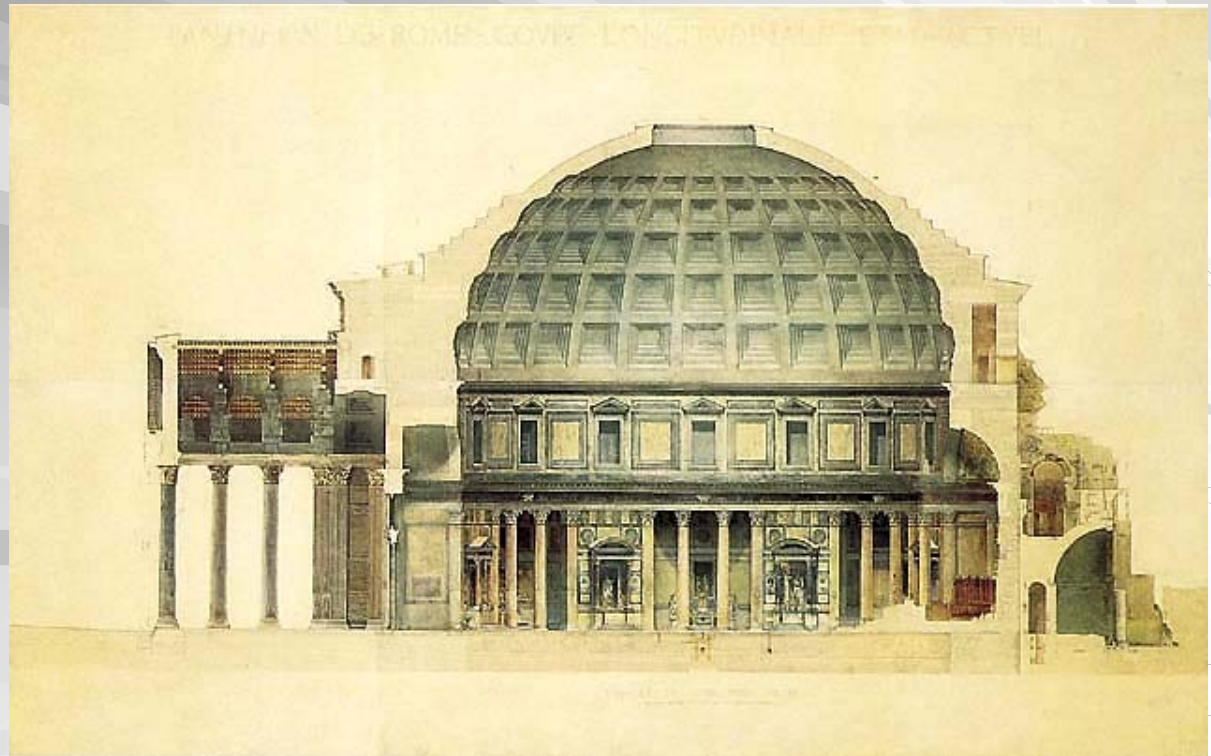

# Merli

- Coronamento delle mura dei castelli medievali
- Possono essere guelfi o ghibellini



# Miniatura

- Dipinto di piccole dimensioni e generalmente ricco di dettaglio realizzato sui supporti più diversi
- Così detto in quanto in origine venivano realizzate soprattutto usando il minio, un particolare pigmento di colore rosso



# Modanatura

- Elemento decorativo in aggetto di forme diverse



# Monocromo

■ Pittura a un solo colore



Leonardo, ritratto di Isabella d'Este



# Mosaico

- Tecnica rappresentativa che utilizza piccoli dadi di colori diversi detti tessere
- I materiali usati sono soprattutto pasta di vetro e pietra



**N**

# Nartece

- Area riservata ai catecumeni (ovvero i non battezzati), in genere porticata e posta di fronte alle basiliche cristiane e bizantine
- Detto anche quadriportico
- In alcuni casi si trova all'interno delimitata da una balaustra, in questo caso viene detto endonartece

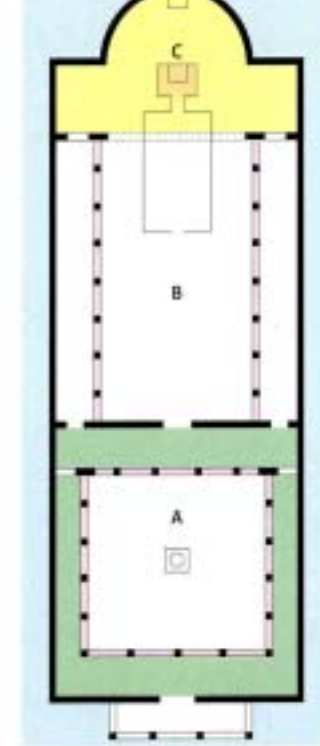

cristiana.  
A atrio quadrato o quadriportico; al centro vi era una fonte (ambonum). Generalmente scomparsa, si trasformò in un semplice padiglione davanti alla chiesa, chiamato protiro.

B aula, di forma rettangolare, divisa longitudinalmente in tre o cinque parti (navate) da file di colonne. Le navate laterali sono più basse e più strette di quella centrale.

C abside: spazio semicircolare nel lato estremo della pianta in corrispondenza della nave centrale. Conteneva l'altare, la cattedra del vescovo e i posti per il clero, da cui prese il nome di presbiterio.

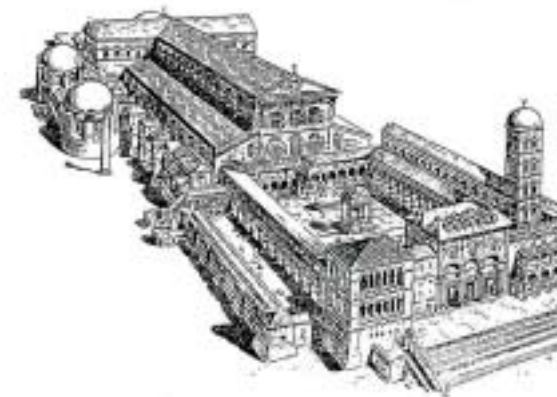

3. Ricostruzione dell'antica basilica di San Pietro in Vaticano.

## Natura morta

- Genere pittorico diffuso tra XVI e XVII secolo in Olanda Fiandra, Francia e Italia
- Vengono rappresentati solo soggetti inanimati (fiori, frutta, ortaggi, oggetti, pesci, cacciagione) con esclusione della figura umana



# Navata

- Spazio longitudinale interno alle basiliche e chiese cristiane delimitato da colonne o pilastri
- Si dividono in principali e laterali e sono in genere in numero dispari
- Si dividono in campate

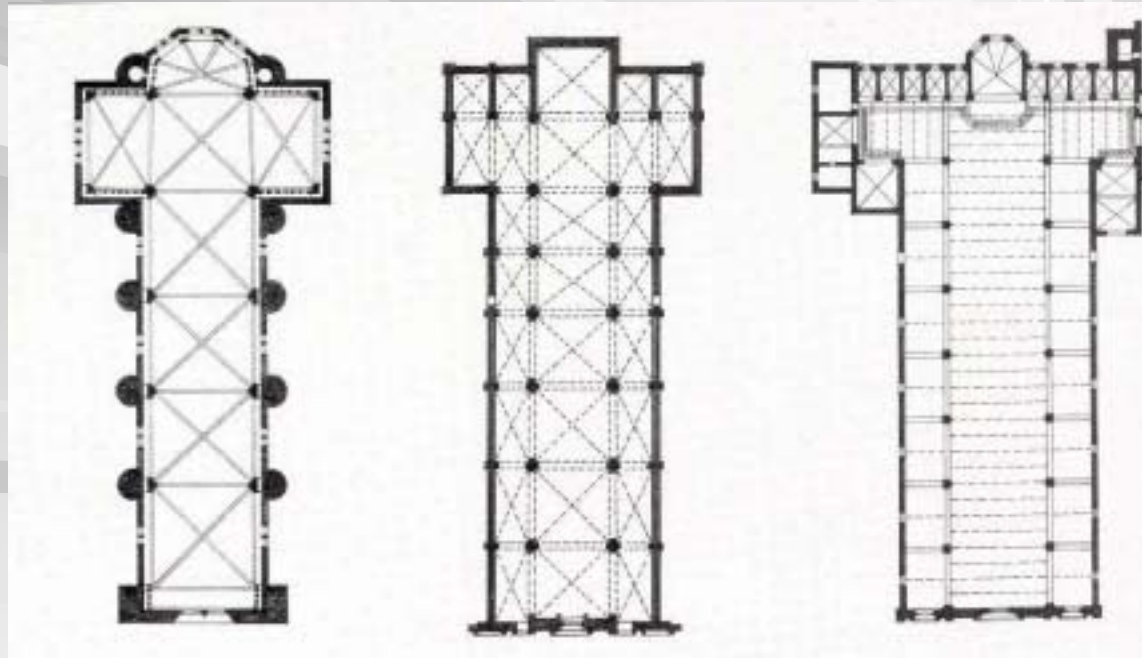

# Necropoli

- Letteralmente “città dei morti”
- Indica un’area riservata alle sepolture
- Il termine venne usato inizialmente per la necropoli di Alessandria d’Egitto

# Nicchia

- Volume ricavato nello spessore di un muro
- In genere ospita statue o vasi



# Ninfeo

- In origine luogo sacro dedicato al culto delle ninfe
- Nell'antichità classica diviene uno spazio ornamentale disposto in giardino e composto da esedre, nicchie, absidi
- In periodo rinascimentale e barocco il termine viene riferito a spazi che affiancano ville e palazzi o ne decorano i giardini e caratterizzati per giochi d'acqua e grotte





O

# Obelisco

- **Pilaastro** monolitico, rastremato verso l'alto e terminante con una punta a piramide
- Usato soprattutto nell'Antico Egitto e quindi in Etiopia
- Presso gli Egizi era legato al culto del sole e la piramide finale era dorata per rifletterne i raggi
- In genere è decorato con iscrizioni geroglifiche

Punta a forma di piramide: un tempo era rivestita d'oro



# Ogiva

■ Arco a sesto acuto



# Oratorio

- Piccolo spazio dedicato al culto privato (di una famiglia, di un signore o un prelato)
- Può essere un edificio a sé stante o una stanza in un palazzo o villa
- Vedi anche [cappella](#)



# Orchestra

- Negli edifici teatrali spazio posto tra la cavea e il proscenio
- Nel teatro greco-romano era lo spazio che ospitava il coro, ora ospita i musicisti



# Ordini architettonici

- Insieme di regole per composizione, stile e proporzioni delle architetture monumentali
- Influiscono soprattutto sulle colonne e i suoi componenti (base, fusto, capitelli)
- Sono stati codificati dall'architetto e trattatista romano Vitruvio (ante 27 a.C.)
- In origine erano
  - Dorico
  - Ionico
  - Corinzio
- Poi vi si aggiunsero
  - Tuscanico (Etruschi)
  - Composito (Romani)
  - Gigante (Rinascimento)

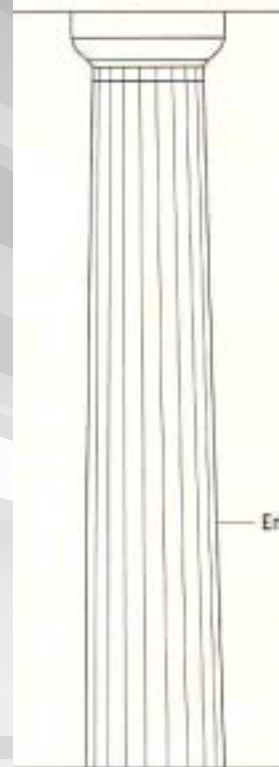
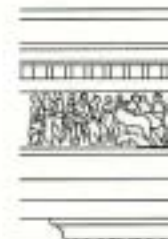
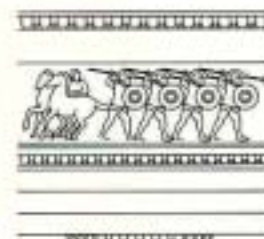

Dorico



Ionico



Corinzio

Entasi

P

# Padiglione

- In origine era una tenda o un [baldacchino](#)
- Oggi si intende una piccola costruzione isolata (spesso in un giardino)





## Pala d'altare

- Pittura su tavola o tela realizzata per essere posta alle spalle dell'altare nelle chiese cattoliche



Simone Martini, Annunciazione, 1333

# Pantocratore

- Rappresentazione del busto di Cristo in atteggiamento benedicente
- Tipica dell'arte bizantina e realizzata spesso a mosaico
- Deriva dal greco *pantocràtor* “che domina tutto, onnipotente”



Mosaico, 1 metà XII sec., Duomo di Cefalu

# Parasta

- Come la lesena ma con funzione portante

# Peduccio

- Mensola o capitello pensile
- Usato per appoggiare un arco o una volta

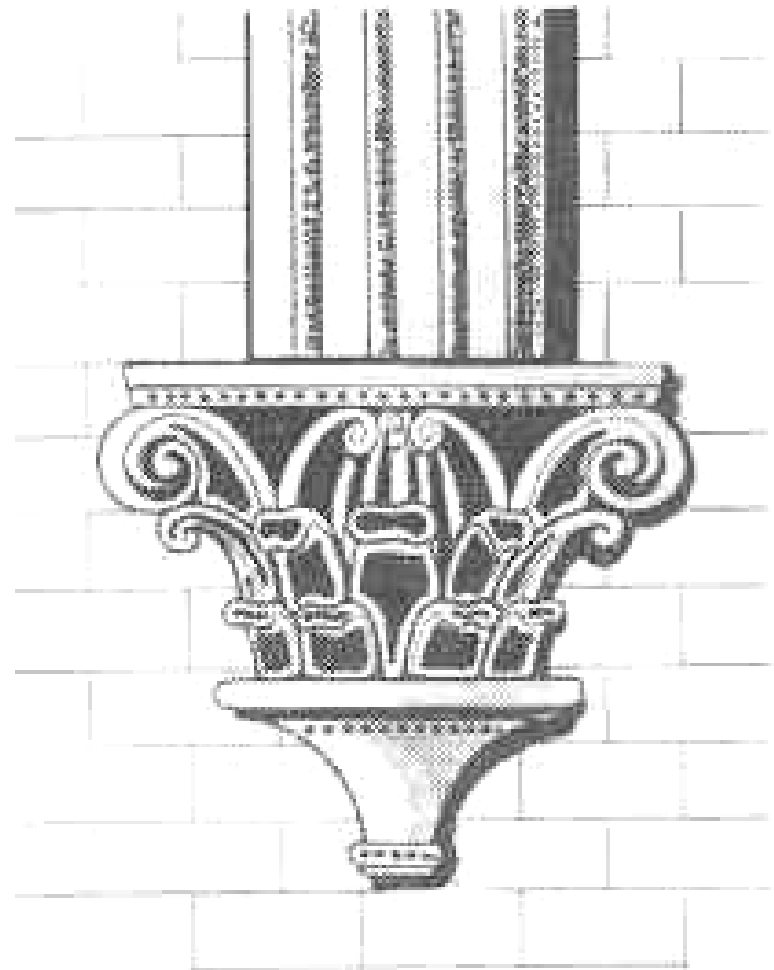

# Peristilio

- Nella casa romana indica il porticato retto da colonne al centro della dimora
- In generale portico colonnato che delimita un cortile



# Pilastro

■ Elemento strutturale verticale simile alla colonna dalla quale si differenzia per la sezione quadrangolare o poligonale



# Polifora

Finestra ripartita da colonnine e archetti

A seconda del numero di ripartizioni può essere

- Bifora (2)
- Trifora (3)
- Quadrifora (4)
- Tetrafora (5)



# Polittico

- Pala d'altare divisa in pannelli incernierati tra loro
- Fa parte di un unico progetto rappresentativo
- A seconda del numero di pannelli si dice
  - Dittico (2)
  - Trittico (3)





## Pseudo-cupola

- Falsa cupola tipica dell'architettura, precolombiana, etrusca, nuragica
- Le pietre o i mattoni vengono disposti a sbalzo anziché a contrasto
- Coprono luci ridotte rispetto alle vere cupole



# Pulpito

- Area rialzata e delimitata da [balaustra](#) destinata al predicatore nelle chiese cristiane
- Si trova in genere lungo la [navata](#) principale, isolato o addossato a un [pilastro](#)
- Può essere in legno, marmo o pietra



Giovanni Pisano, Pulpito, Duomo di Pisa, 1310 ca.

Q

# Quadratura

- Affresco rappresentante prospettive architettoniche illusionistiche
- Utilizzata da greci e romani ricompare nel Seicento
- Gli artisti che la praticano sono detti “quadraturisti”



# Quadriga

- Rappresentazione di un carro trainato da quattro cavalli sulla stessa linea
- La si trova a [bassorilievo](#) sugli archi trionfali o come gruppo scultoreo



## Quadriportico

- Porticato che delimita un cortile quadrangolare
- Indicava in origine l'atrio delle ville romane poi lo spazio antistante le basiliche romaniche riservato ai non battezzati (catecumeni)
- Vedi nartece

The image features a large, bold, yellow capital letter 'R' centered in the upper half. The background is a dynamic composition of numerous curved, parallel lines in various shades of gray, creating a sense of depth and movement, similar to a tunnel or a perspective view of a curved surface. The lines radiate from the right side of the frame towards the left, with some lines being thicker and more prominent than others. The overall aesthetic is modern and abstract.

R

# Reliquario

- Recipiente dove si custodiscono le reliquie di santi e martiri
- In genere è riccamente decorato





# Rosone

- Finestra circolare di grandi dimensioni sovrastante l'ingresso nelle cattedrali romaniche e gotiche
- È in genere decorato con raggi che si originano dal centro e con vetri policromi

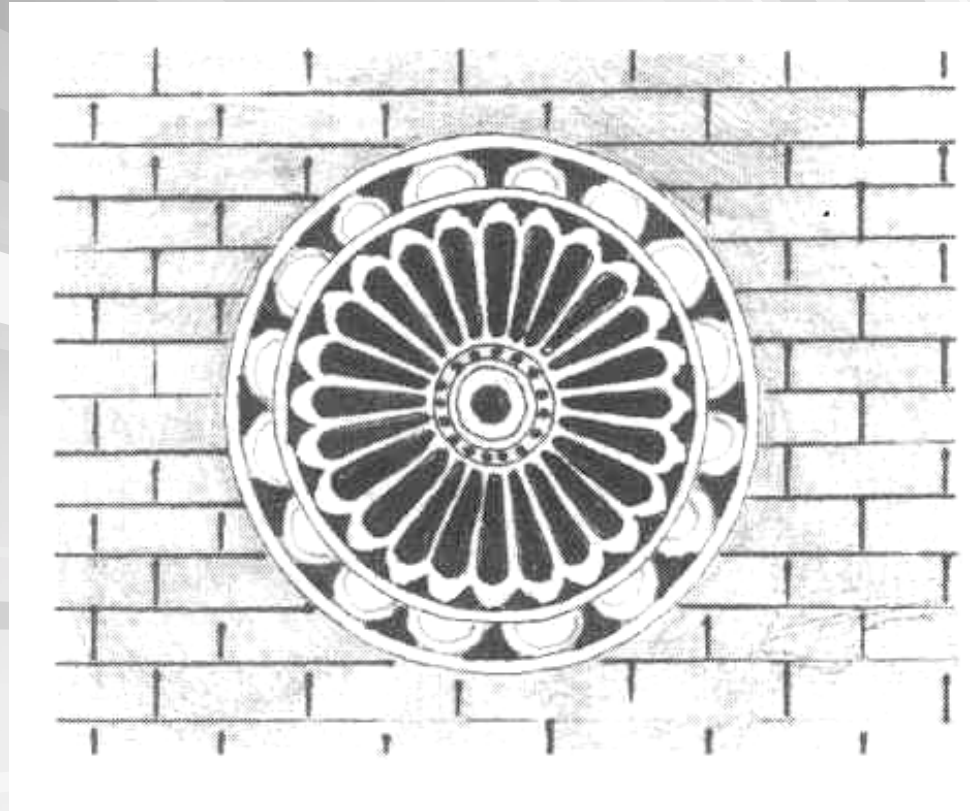

S

# Sagrestia

■ Area adiacente l'altare dove si conservano suppellettili e paramenti utilizzati per i riti



Brunelleschi, Sagrestia Vecchia di S. Lorenzo

# Scanalatura

- Solco che percorre longitudinalmente il fusto di colonne, pilastri, paraste e lesene

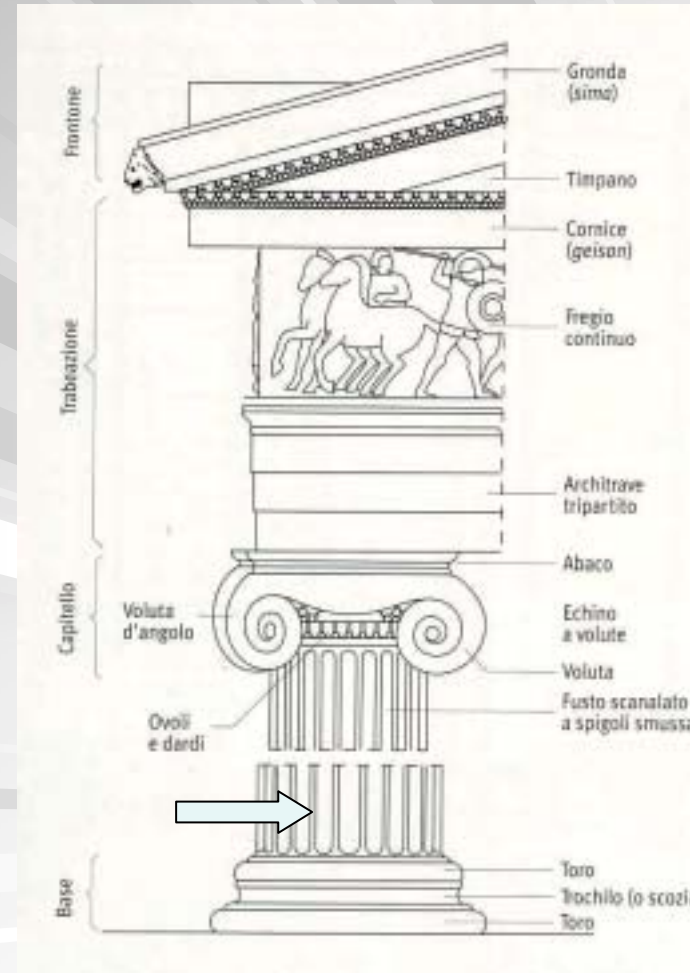

# Semicolonna /semipilastro

- Colonna o pilastro sporgenti da una muratura
- Hanno prevalentemente funzione decorativa



# Serigrafia

- Procedimento di stampa basato su matrici in seta
- Alcune parti vengono rese impermeabili (con disegni di matite grasse o con mascherine) e quindi si passa l'inchiostro
- Si ottengono campiture uniformi senza chiaroscuro

# Serliana

- Particolare *finestra trifora* di origine tardo romana
- Impegnata prima da Bramante e poi da Sebastiano Serlio che la pubblica nel suo *Trattato di architettura* nella prima metà del Cinquecento



# Sfumato

- Particolare tipo di *chiaroscuro*
- i contorni delle forme “sfumano” grazie al passaggio morbido e graduale dai toni chiari a quelli scuri
- Procedimento usato da Leonardo da Vinci

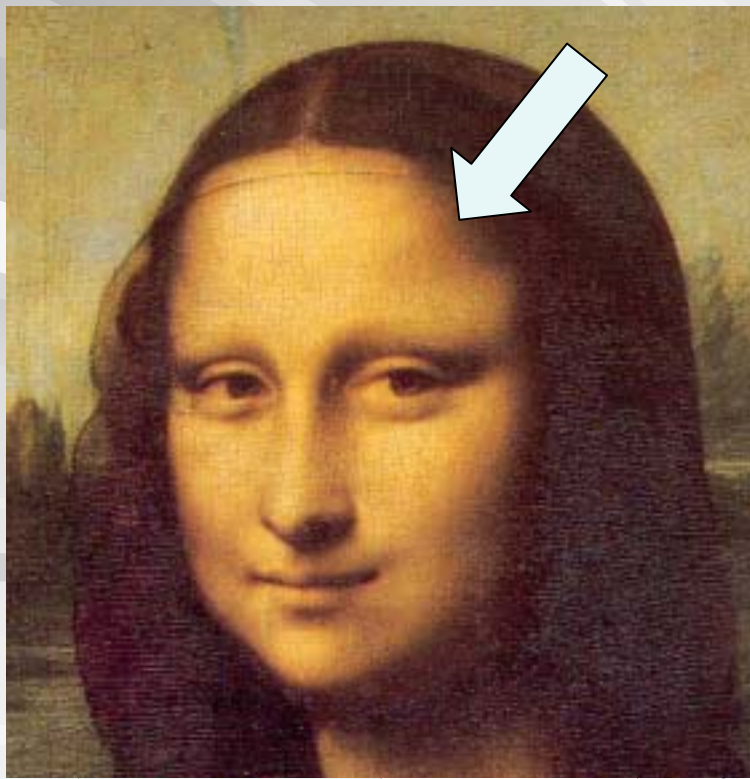



# Sinopia

- Disegno preparatorio per l'affresco
- Eseguito con una terra rossa detta "terra di Sinope" dal nome della città di provenienza



# Smalto

- Pasta vitrea con aggiunta di colori
- Viene fusa e applicata su ceramica e metalli e quindi cotta ad alta temperatura
- Usato per oreficeria e oggetti di culto



# Stele

- Lastra in pietra o marmo infissa verticalmente nel terreno
- Eventualmente con iscrizioni incise



T

# Tamburo

- Raccordo tra la calotta della cupola e il basamento su cui poggia



# Tarsia

- Composizione di vari tasselli incastrati a formare un disegno
- Possono essere anche di materiali diversi (legno, pietra, marmo)
- Vedi [intarsio](#)



## Tavola (pittura su)

- Supporto ligneo opportunamente preparato a ricevere la pittura

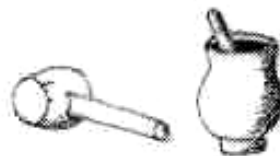
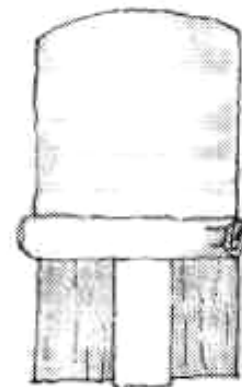
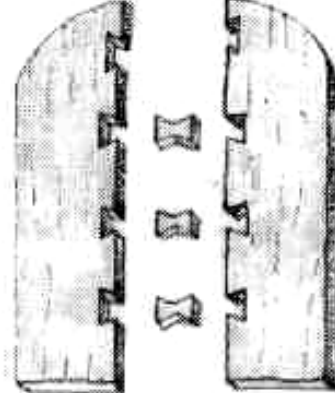

## Tela (pittura su)

- Supporto di lino o canapa, montato su un telaio e trattato per ricevere la pittura
- Usato prima nei Paesi Bassi in Italia si diffuse dapprima a Venezia dove la pittura su tavola risentiva dell'umidità e si deteriorava facilmente



# Tempio

- Edificio adibito al culto non cristiano
- Il termine deriva dal latino *templum* e dal greco *ténemos* “recinto sacro”



# Terme

■ Bagni pubblici del periodo romano

■ Si compongono di vari ambienti

- Frigidarium
- Calidarium
- Tepidarium
- Sudatorium
- E poi biblioteche, sale di riposo, palestre e giardini



# Tessera

■ Elemento compositivo del mosaico

# Tholos

- Tomba monumentale usata da Micenei ed Etruschi
- Si compone di camera circolare con copertura a pseudo-cupola e ingresso tramite stretto corridoio

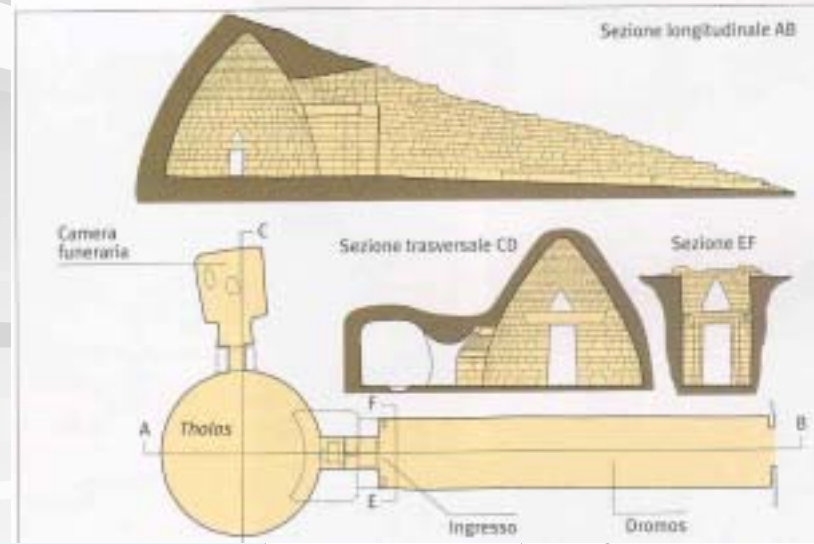
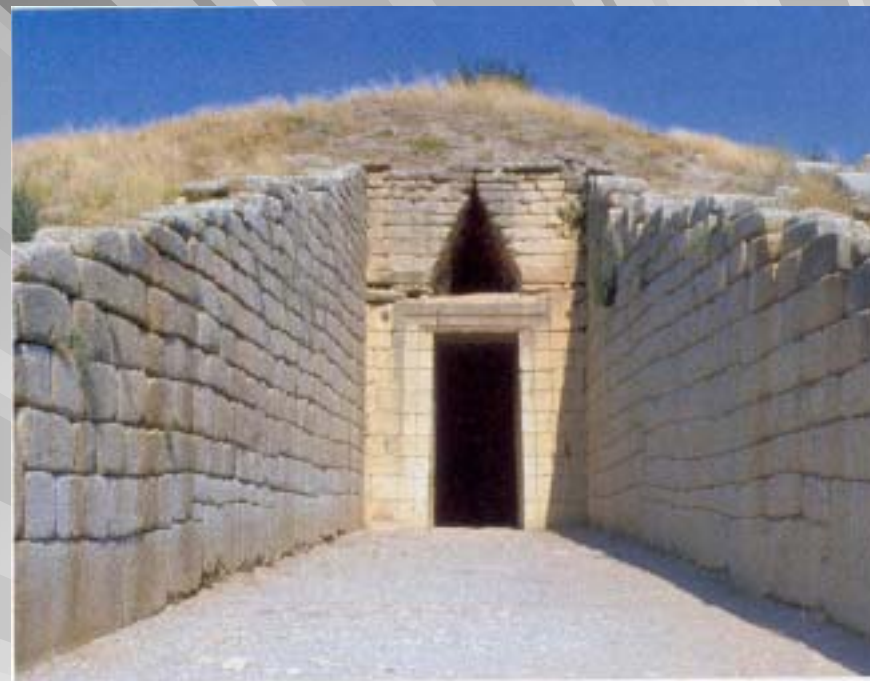

# Timpano

- Motivo posto a coronamento di facciate e finestre
- Può ospitare bassorilievi e statue
- Può essere
  - Triangolare
  - Curvo
  - Spezzato
- Vedi anche frontone

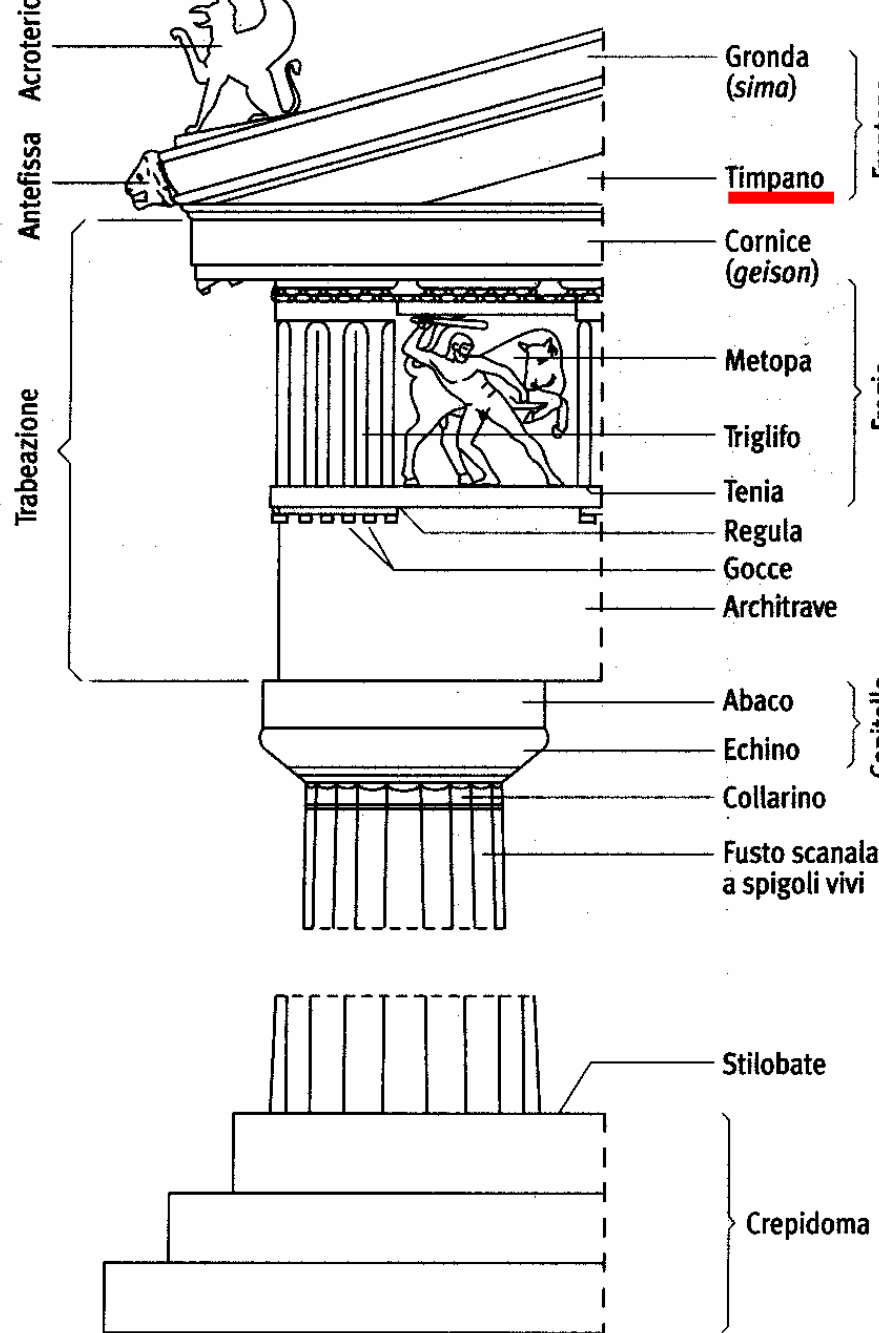

# Tondo

- Opera pittorica o a bassorilievo di forma circolare
- Molto usato nel Cinquecento



Michelangelo, Tondo Mattei



Michelangelo, Tondo Doni

# Trabeazione

- Negli ordini classici si compone di architrave, fregio e cornice
- Comprende gli elementi orizzontali posti tra colonne e timpano

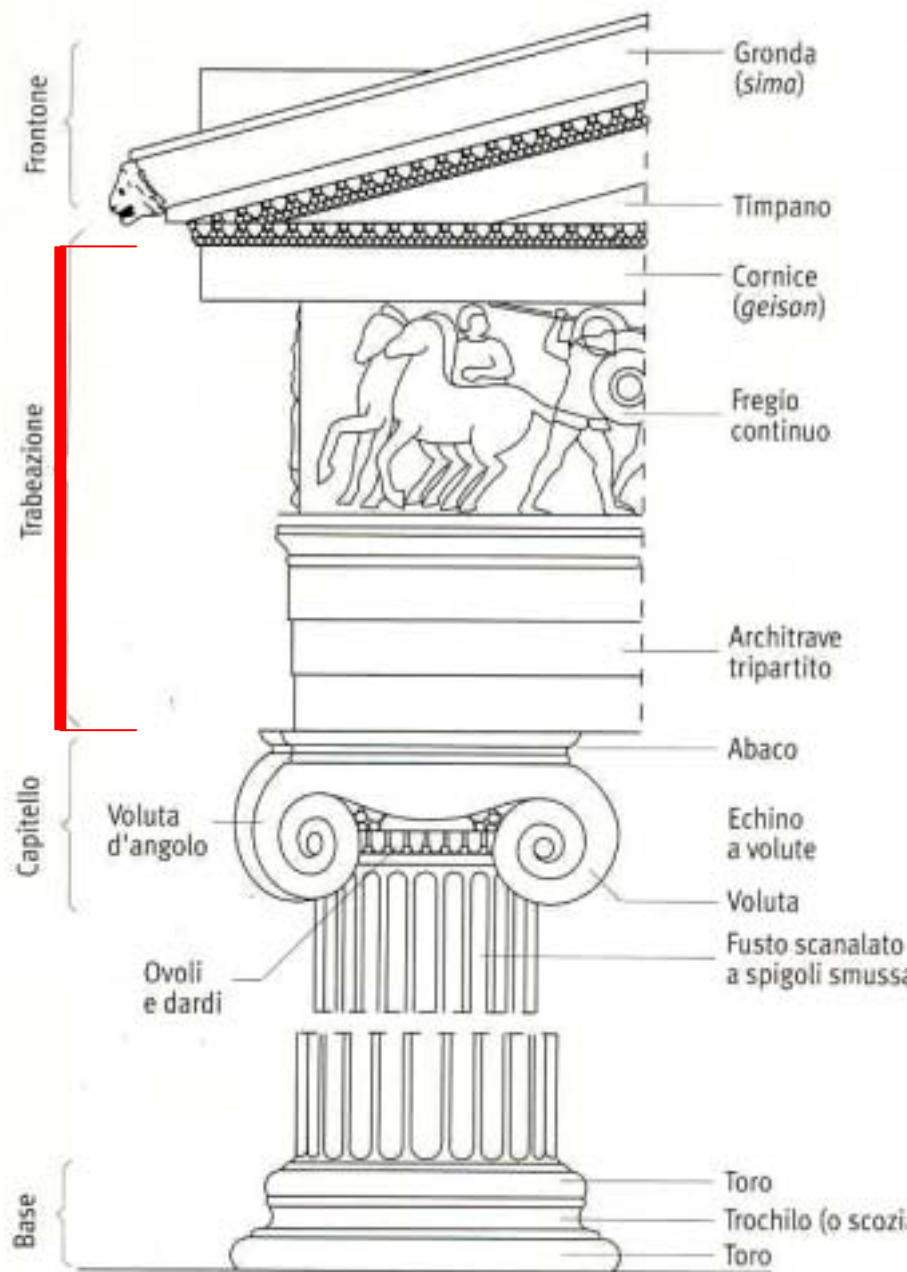

# Transetto

- Corpo di fabbrica trasversale alla navata principale nelle chiese cristiane

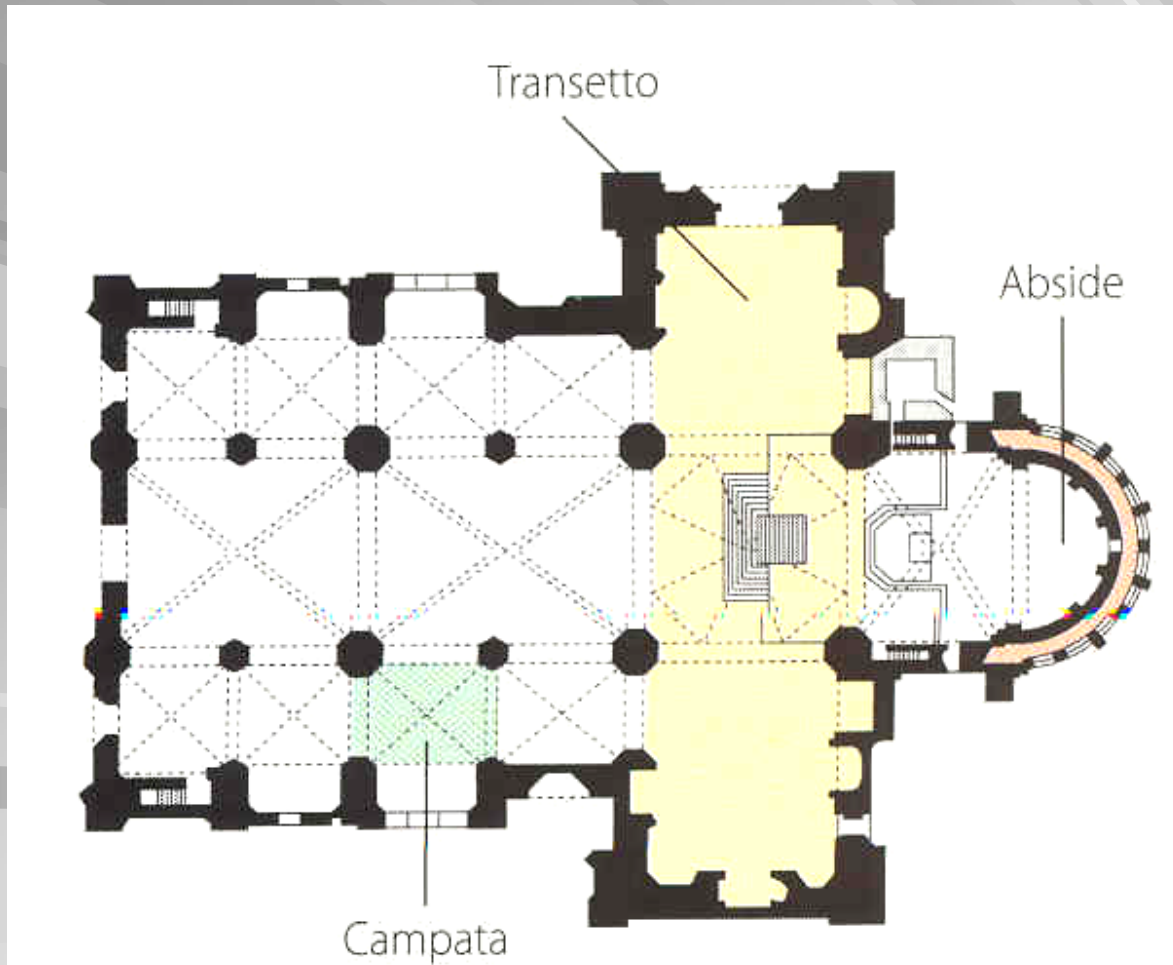



# Trifora

- Finestra a tre aperture separate da colonnine

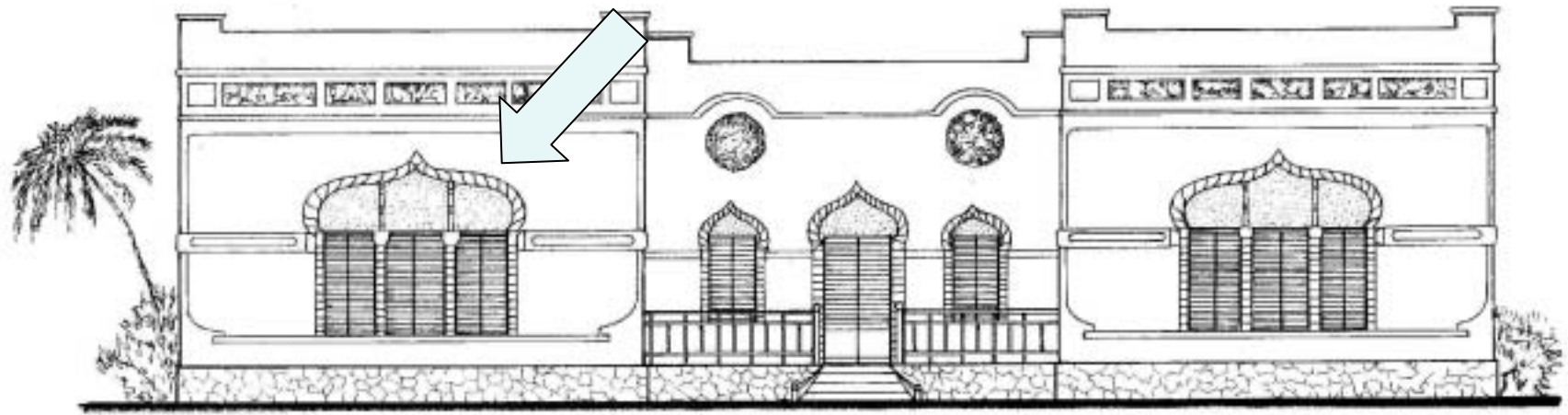

# Trittico

- *Pala d'altare* divisa in tre tavole incernierate tra loro
- Presentano un unico schema compositivo



U

# Urna

- Vaso di varie forme destinato a contenere le ceneri di un defunto



V

## Vascolare (pittura)

- Pittura decorativa su vasi in terracotta
- In particolare greci ed etruschi



# Vedutismo

- Genere pittorico caratterizzato dalla rappresentazione di vedute naturali o di città
- Diffuso in Europa tra il XVIII e il XIX secolo

Attilio Pratella, Napoli, 1896  
Carlo Bossoli, Veduta di Palermo, 1845



# Volta

- Copertura originata da un arco

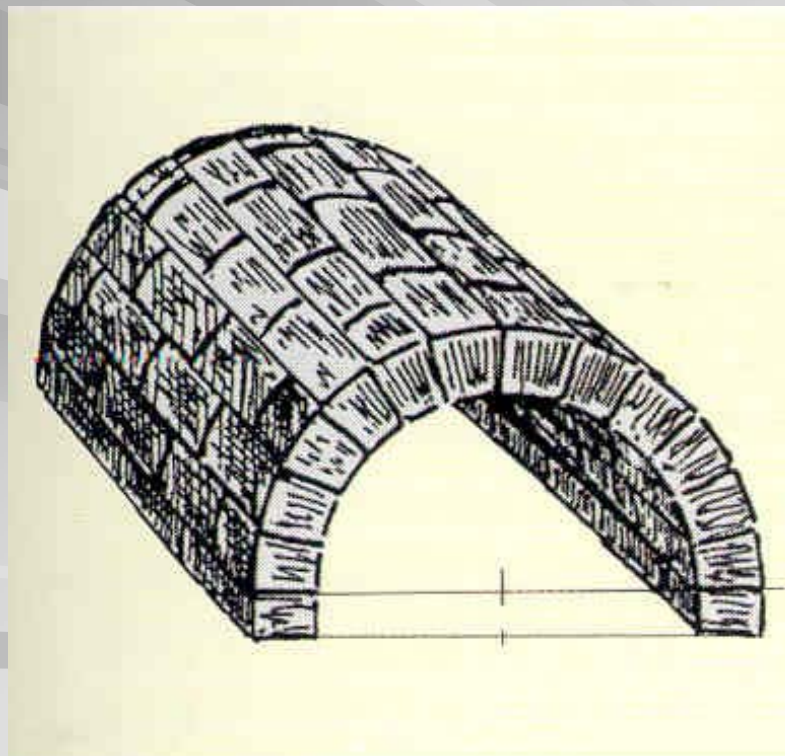



# Voluta

- Elemento decorativo in forma di spirale
- È avvolto attorno al cosiddetto “occhio”



**X**

# Xilografia

- È il più antico procedimento di stampa conosciuto
- La matrice è una tavoletta di legno (di pero, melo, ciliegio)
- L'artista la incide lasciando il disegno da stampare a rilievo e togliendo le parti che rimarranno bianche
- La superficie viene poi inchiostrata e pressata su un foglio di carta
- In genere è in bianco e nero ma esiste anche a colori

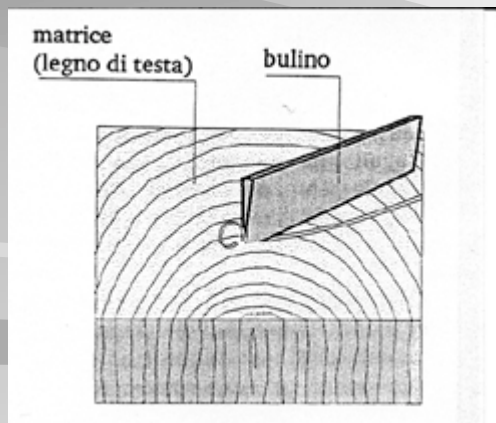

2

# Ziggurat

- Tempio piramidale a gradoni
- Tipico dell'architettura religiosa sumera

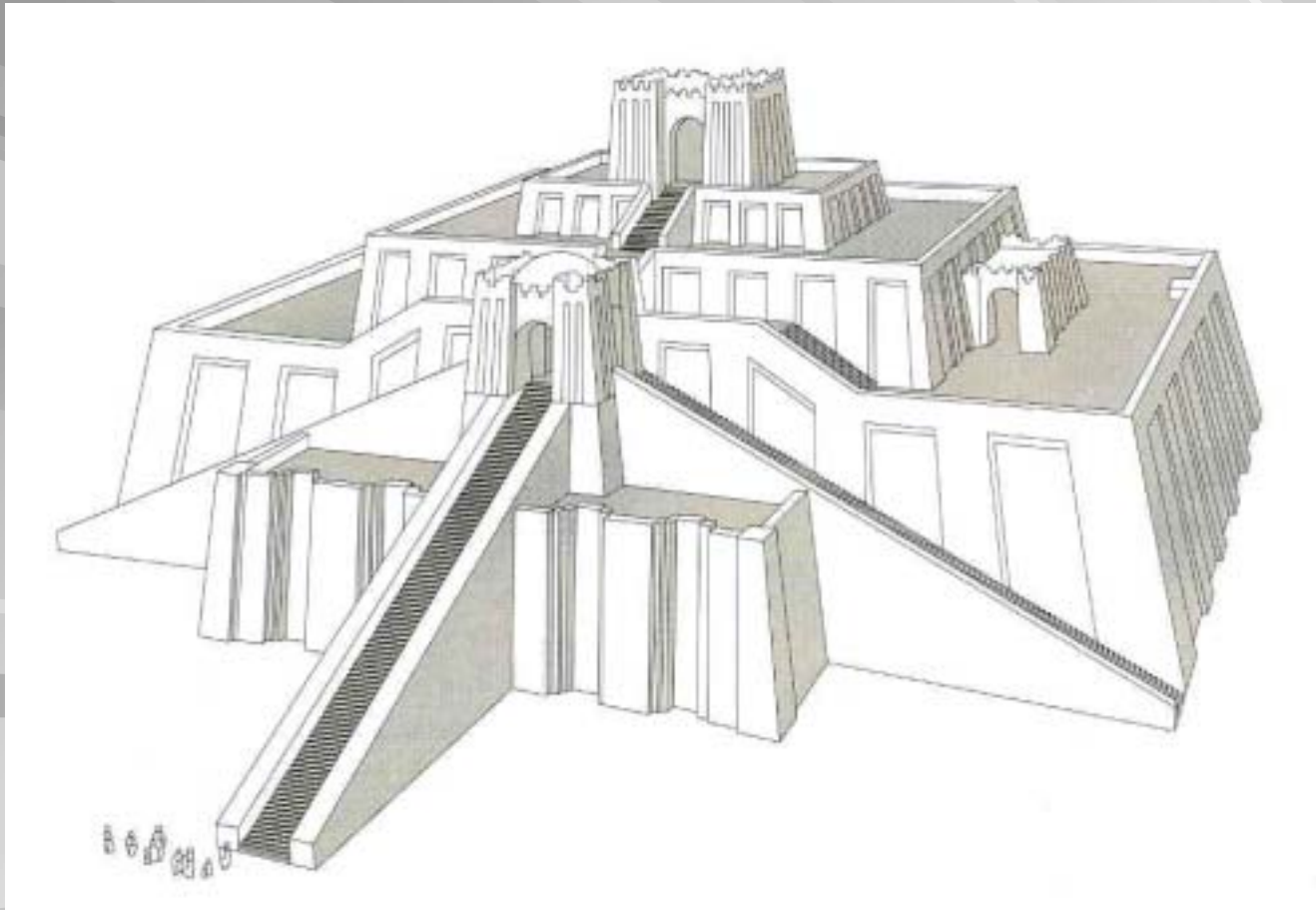

## Zoomorfico (ornamento)

- Elemento decorativo in forma di animale



**FINE**